

STB támasztóbak

Szerelési és felhasználási útmutató

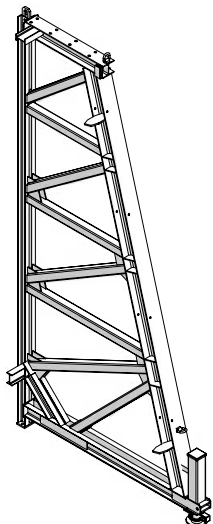

2.1 ábra Támasztóbak, STB 450

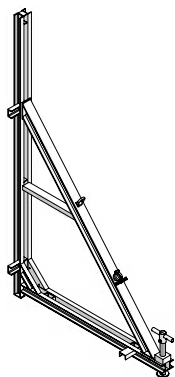

2.2 ábra Támasztóbak, STB 300

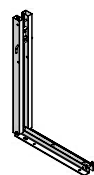

2.3 ábra Támasztókonzol, SK 150



2.4 ábra Támasztókonzol, 80

Termékjellemzők

Az STB előnye leginkább egyoldali zsaluzás esetén nyilvánul meg, azaz olyankor, amikor egy már meglévő szerkezethez (falhoz, sziklához, talajhoz, aknához, alapzathoz stb.) történő betonozást kell elvégezni úgy, hogy csak egy oldalon lehet zsaluzatot felépíteni. A rögzítés ilyenkor gyakorlati okokból többnyire nem a zsaluzaton keresztül történik. Ekkor a teljes frissbetonnyomást a zsalufelületen keresztül a támasztóbakba kell vezetni, és onnan pedig az alapba. A MEVA-támasztóbakok merítőlakkozású, hegesztett acélszerkezetek.

A standard használat esetén fellépő erőket az egyes terhelési táblázatokból lehet kiolvasni.

Megengedett átkötőerők, DIN 18216

Rögzítőrendszer Megengedett terhelés

DW 15	90 kN
DW 20	160 kN
DW 26,5	250 kN

A támasztóbakok használatakor a következőkre fokozott figyelmet kell fordítani:

- Az alapnak, az alaplemeznek stb. alkalmasnak kell lennie arra, hogy felvegye a fellépő húzó- és nyomóerőket. Esetenként szükség lehet egy statikai igazolásra is.
- Az egyoldali zsaluzattal szembeni oldalnak (falnak, aknának, sziklának stb.) is képesnek kell lennie arra, hogy ellentartsa a fellépő frissbetonnyomást.
- A rögzítéshez használt DW menetes orsók nem lehetnek görbék, hegesztettek és hevítettek.
- Bonyolultabb ill. az alábbiaktól eltérő esetekben a felhasználás előtt forduljanak a MEVA szakembereihez.
- Az ebben a szerelési és felhasználási útmutatóban leírtaktól eltérő esetekben mindig szükség van egy külön statikai igazolásra.

Figyelem

A helyszínen gondoskodni kell arról, hogy a fellépő Z húzó- és V1 ill. V2 nyomóerők biztonságosan le legyenek vezetve az alapba vagy az alaplemezbe. A betonszilárdságra és a vasszerelés mértékére különösen ügyelni kell. Ha a támasztóbakok – pl. mélygarázsok esetén – földemen kerülnek elhelyezésre, akkor a fellépő V1 és V2 erőket megfelelő alátámasztással le kell vezetni egészen az alapig vagy az alaplemezig.

Rövidítések, méretek, ábrák, táblázatok stb.

Az STB rövidítés a támasztóbakot, az ST rövidítés a StarTec-et, az M rövidítés pedig a Mammutot jelöli. A többi rövidítés magyarázata az első előfordulás helyén található.

A mértékegység nélküli méretek cm-ben vannak megadva.

Ennek az útmutatónak az oldalszámai az STB termékrövidítéssel kezdődnek. Az ábrák és táblázatok oldalanként vannak számozva. A szövegben szereplő keresztutalások vonatkozhatnak az ebben vagy egy másik útmutatóban található oldalra, ábrára vagy táblázatra. A keresztutalás a termék rövid megnevezésével kezdődik.

Készült: 2015. szeptember 29.

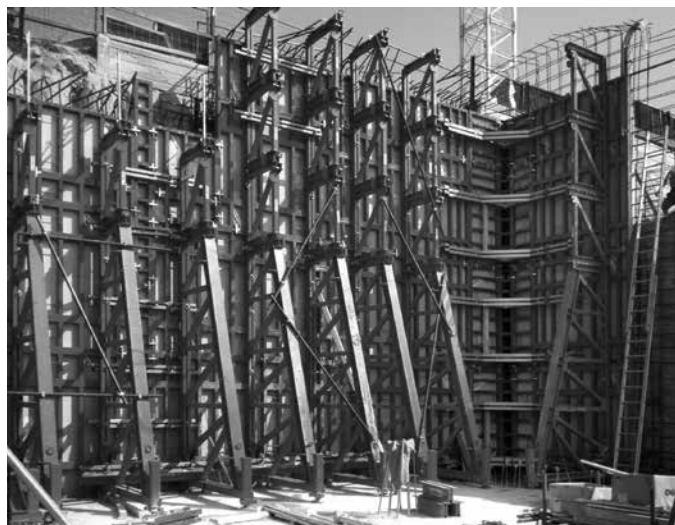

Kérjük, ügyeljen az alábbiakra:

A szerelési és felhasználási útmutató a gyakorlatban előforduló példák alapján mutatja be és írja le az itt szereplő MEVA rendszer biztonságos, helyes, gyors és gazdaságos szerelését, használatát és bontását. A kiemelni kívánt részletek könnyebb felismerhetősége és érthetősége érdekében az ábrák nem mindig tartalmazzák az összes biztonságtechnikai részletet. Ha az itt leírtaktól eltérően kívánja használni a rendszert, vagy ha különleges alkalmazásokról szeretne tájékoztatást kapni, akkor kérjük, hogy forduljon hozzánk bizalommal. A lehető leggyorsabban segítünk Önnek.

Termékeink használata esetén a munkavédelemre vonatkozó és egyéb helyi előírásokat is be kell tartani. Az építő vállalat által az építkezéshez készítendő szerelési útmutató feladata, hogy csökkentse az építkezés helyén esetleg fellépő különleges kockázatok. Az útmutatónak a következőket kell tartalmaznia:

- A munkafolyamatok sorrendje, beleértve a szerelést és a bontást is
- Az egyes (zsalu)elemeknek és a rendszer alkotórészeinek súlya
- A rögzítések és a támaszok fajtája, darabszáma és távolsága
- A betonozó állványok (összecsukható betonozó állványzatok) elrendezése, darabszáma és mérete, ide értve az alkalmazandó leesés elleni biztosításokat és közlekedési utakat
- Az elemek daruval történő mozgatasakor használható megfogási pontok meghatározása. Ehhez a jelen szerelési és felhasználási útmutatóban foglaltakat kell alapul venni, eltérések esetén külön statikai igazolásra van szükség.

Fontos: Alapvetően csak kifogástalan anyagok építhetők be. A sérült alkatrészeket el kell különíteni. Kiegészítő alkatrészekként csak eredeti MEVA anyagok használhatók.

Figyelem: A zsalukapcsokat nem szabad sem viasszal, sem olajjal bekenni!

Tartalomjegyzék

Rendszerfelépítés, STB 300.....	4
Rendszerfelépítés, STB 450.....	5
Támasztóbak-egységek előszerelése.....	6
Átlós kötések.....	7
Betonozóállványok.....	8
Létrás átbúvó.....	9
Rögzítés – általában.....	10
Rögzítés – változatok.....	14
Rögzítés – részletek, STB 300.....	15
Rögzítés – részletek, STB 450.....	16
Rögzítés – menetesorsó-pozicionáló, DW 15 – DW 26.....	17
Rögzítés – szimpla/dupla anker.....	19
Rögzítés – menetes orsó toldása.....	21
Rögzítés – szélzalumegtámasztó kengyel.....	22
Falvéglézárások.....	23
Belső sarok sarokhevederrel, STB és STB 300.....	25
Belső sarok sarokhevederrel, STB és STB 450.....	28
Áthelyezés daruval.....	31
Áthelyezés mozgatókerettel.....	32
Magasítás-összekötő, STB 450.....	33
Támasztókonzol, SK 150.....	34
Támasztókonzol, 80.....	36
Rakodás: anyagok rakatolása.....	37
Rakodás: tehergépkocsira rakodás.....	38
Szolgáltatások.....	39
Részletes elemjegyzék.....	41
Terhelési táblázatok.....	67

Rendszerfelépítés, STB 300

Statikai és gazdaságossági szempontok miatt az STB alkalmazásokat előnyösebb a zsalutáblákat fektetve használni.

Betonozási magasság

Az STB 300-at 3,30 m betonozási magasságig lehet használni.

Fektetett zsalu

Az STB 300 rögzítése a zsalu átkötési helyére általában 35-ös tartócsavarral és 100-as tányéros anyával történik (4.4. és 4.5. ábra). A támasztóbak a funkciósbordára is rögzíthető, ekkor 18-as tányéros orsóra van szükség.

Figyelem

Az STB 300-nak a zsalura történő rögzítése előtt a támasztóbak menetes állító orsóját középre kell állítani.

Állított zsalu

Ebben az esetben az STB 300 használata 300-as keresztartóval együtt történik (4.6. ábra). A zsalu és a támasztóbak közötti vízszintes tartóként lehetővé teszi daruzási egységek összeszerelését, segítségével a támasztóbakok távolsága szabadon állítható. A keresztartó a StarTec-hez (4.7. ábra) és a Mammuthoz (4.8. ábra) használható.

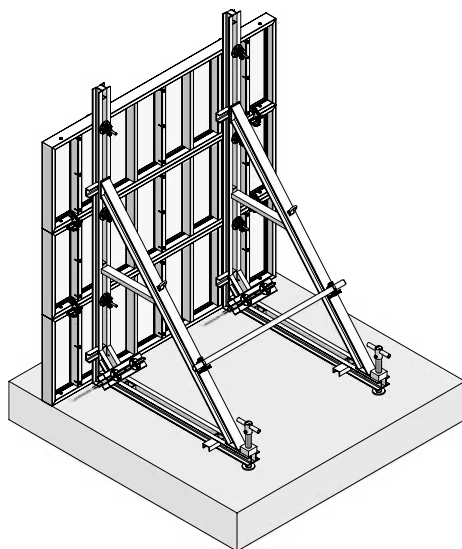

4.1 ábra STB 300-as támasztóbak fektetett zsaluval

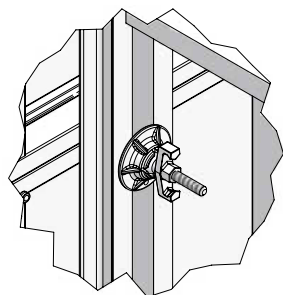

4.4 ábra Részlet – tartócsavar a támasztóbak felől

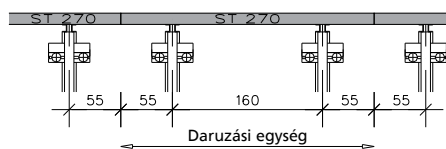

4.2 ábra StarTec zsaluzat

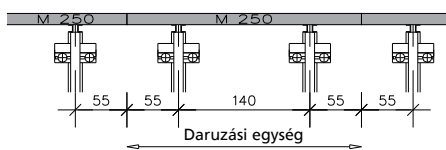

4.3 ábra Mammut zsaluzat

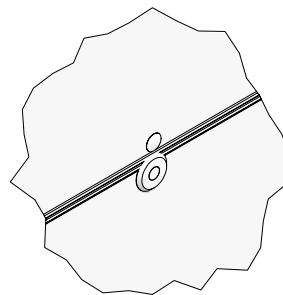

4.5 ábra Részlet – tartócsavar a zsaluhéj felől

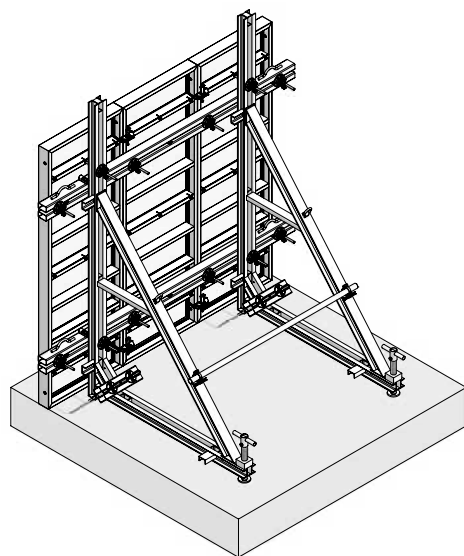

4.6 ábra STB 300-as támasztóbak állított zsaluval

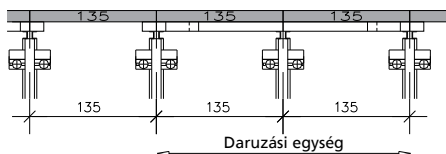

4.7 ábra StarTec zsaluzat

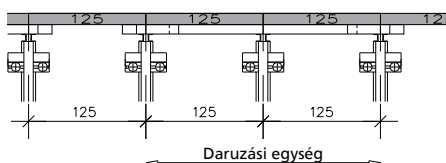

4.8 ábra Mammut zsaluzat

Megnevezés	Cikkszám
Támasztóbak, STB 300.....	29-402-62
Tartócsavar, 35/DW 15	29-401-20
Csuklós tányéros anya, 15/120.....	29-900-10
Keresztartó, 300.....	29-403-05
Tányéros orsó, 18.....	29-401-10
Tányéros orsó, 28.....	29-401-12

Rendszerfelépítés, STB 450
Felhasználási lehetőségek

Az STB 450 egyoldali zsalúzáshoz 5,00 m magasságig használható (5.1 ábra). A 150-es magasítókkal és szükség esetén további tartócsavakkal az STB 450 segítségével a következő magasságú egyoldali zsalúzatok alakíthatók ki:

- 6,50 m – 1 magasító (5.2 ábra)
- 8,00 m – 2 magasító, kitámasztók, Triplex SB támaszok
- 9,50 m – 3 magasító, kitámasztók, Triplex SB támaszok (5.3 ábra)
- 11,00 m – 4 magasító, kitámasztók, Triplex SB támaszok (5.4 ábra)
- 12,50 m – 5 magasító, kitámasztók, Triplex SB támaszok

■ Megfelelő mennyiségű magasítóval és Triplex SB támaszokkal a helyszíntől és a megtámasztási lehetőségektől függően akár 14 m-es, vagy annál is nagyobb zsaluzási magasságokat lehet elérni.

Rögzítés

Az STB 450 rögzítése a zsalu átkötési helyére általában 35-ös tartócsavarral és 100-as tányéros anyával történik. A támasztóbak a funkciós-bordára is rögzíthető, ekkor 18-as tányéros orsóra van szükség.

Megnevezés	Cikkszám
Támasztóbak, STB 450.....	29-406-00
Magasító, 150.....	29-406-10
Kitámasztó.....	29-406-20
Tartócsavar 35/DW 15.....	29-401-20
Csuklós tányéros anyá, 15/120.....	29-900-10
Tányéros orsó, 18.....	29-401-10

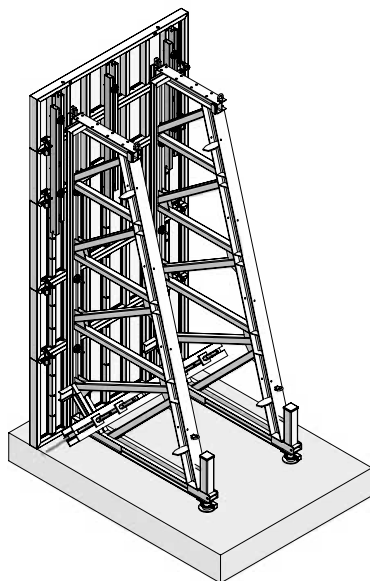

5.1 ábra 5,00 m-es zsaluzási magasságig: támasztóbakonként 3 tartócsavar kell

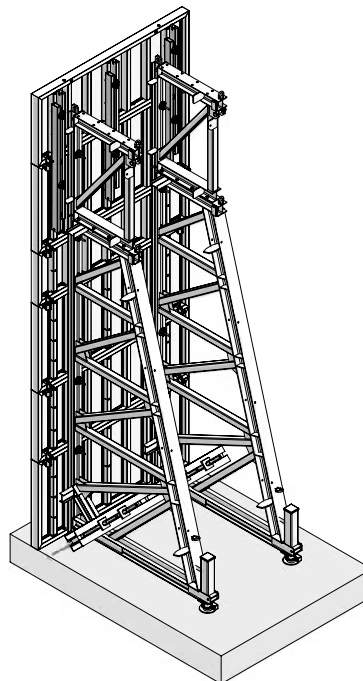

5.2 ábra 6,50 m-es zsaluzási magasságig: támasztóbakonként 4 tartócsavar kell

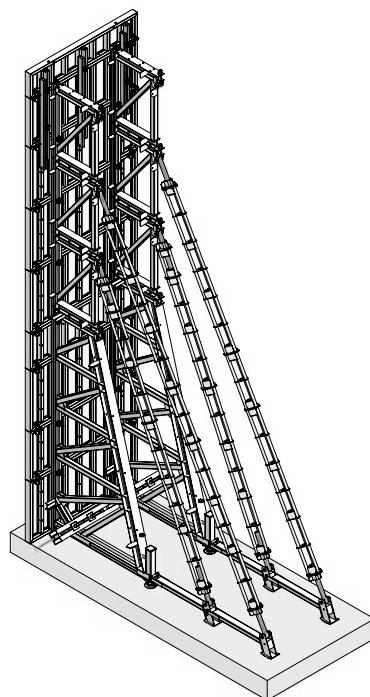

5.3 ábra 9,50 m-es zsaluzási magasságig: támasztóbakonként 6 tartócsavar kell

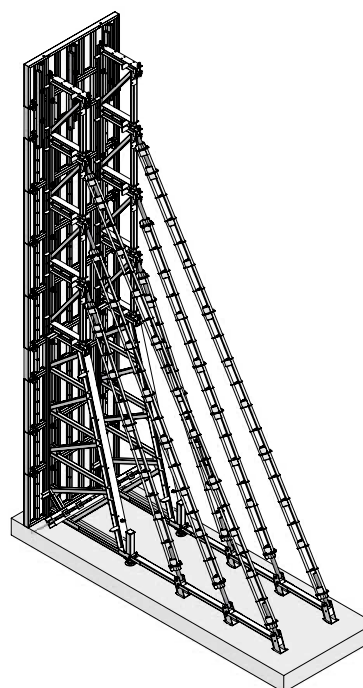

5.4 ábra 11,00 m-es zsaluzási magasságig: támasztóbakonként 7 tartócsavar kell

Támasztóbak-egységek előszerelése

A zsaluk és a támasztóbakok összeszereléséhez az alpnak tisztának, síknak és megfelelően teherbírónak kell lennie. A támasztóbakokat a lefektetett zsalu hátoldalára kell felszerelni (6.1 ábra).

Szerelés

■ A támasztóbak rögzítése a zsalu átkötési helyére általában 35-ös tartócsavarral és 100-as tányéros anyával történik. A támasztóbak a funkciósbordára is rögzíthető, ekkor 18-as tányéros orsóra van szükség.

■ A magasítót a mellékelt 4 darab M20-as csavarral kell rögzíteni az alatta levő támasztóbakra ill. magasítóra. Kettőnél több magasító esetén összekötésenként 8 darab M20-as csavarra van szükség.

■ Az összeszerelt egységeket a felhasználási helyre történő elszállításig a talajon alátétlábon kell tárolni.

A Triplex SB oldal-támasz felszerelése

A Triplex SB oldaltámaszokat a zsaluzási magasságtól függően kell a 150-es magasítókra és a kitámasztókra felszerelni. A megfelelő rögzítőelemek a magasítókkal és a kitámasztókkal együtt kerülnek kiszállításra (6.2 - 6.4 ábrák).

Lásd még a Triplex szerelési és felhasználási útmutatóját (www.meva.hu).

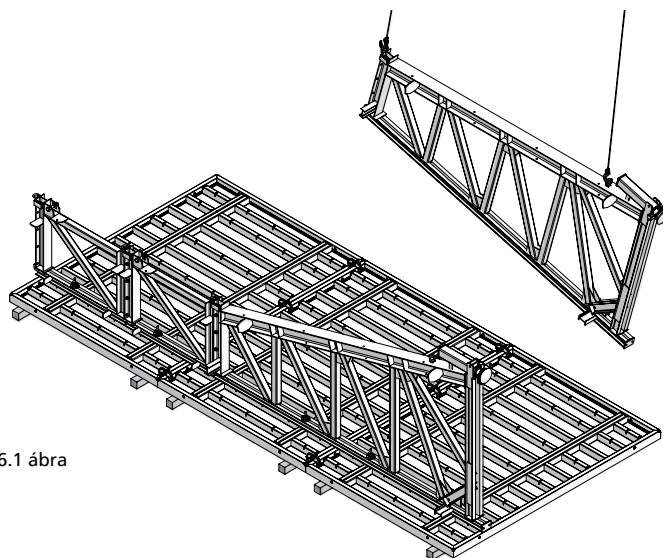

6.1 ábra

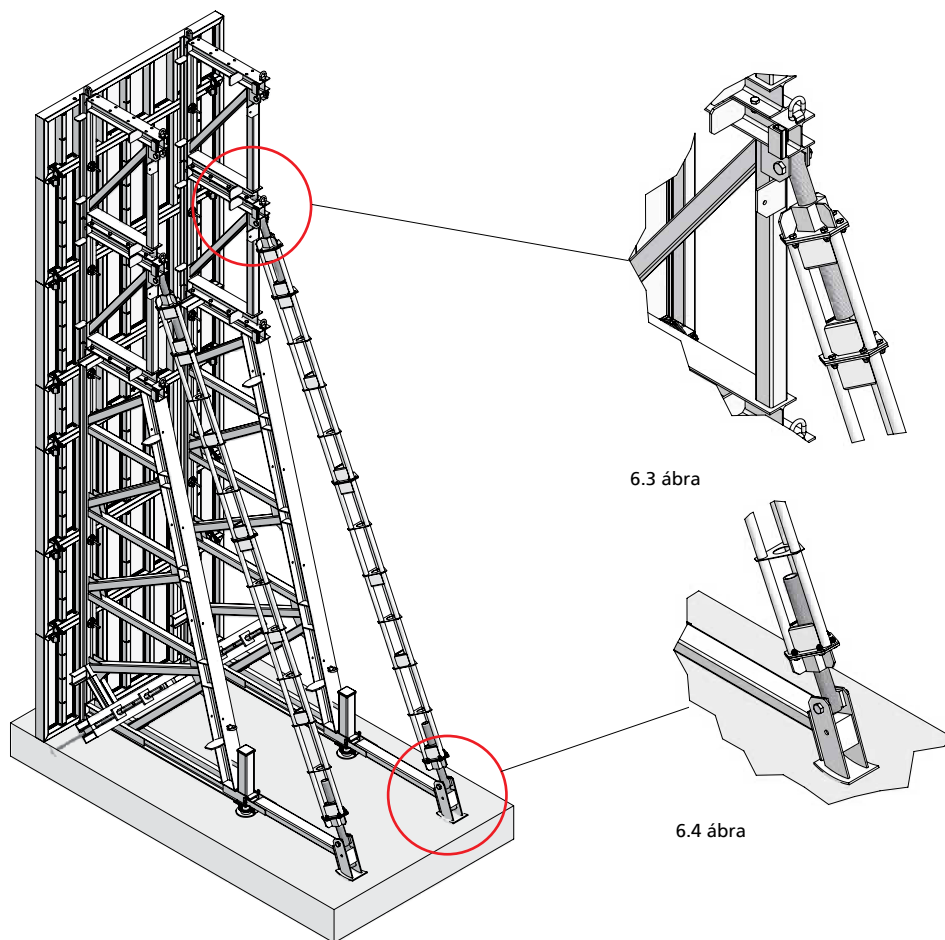

6.2 ábra

6.3 ábra

6.4 ábra

Átlós kötések

A szükséges átlós merevítőkhöz $\varnothing 48,3 \times 4,05$ mm-es állványcsöveket, 48/M14-es csavaros csőbilincseket és 48/48-as elfordítható állványcsatlakozásokat kell használni.

Az STB 300-nál 1 vízszintes csőre van szükség (7.1 ábra).

Az STB 450-nél 2 vízszintes és 1 átlós állványcsőre van szükség (7.2 ábra).

Magasítás esetén a második és minden további magasításhoz további 1 vízszintes állványcsövet kell felszerelni (7.3 és 7.4 ábra).

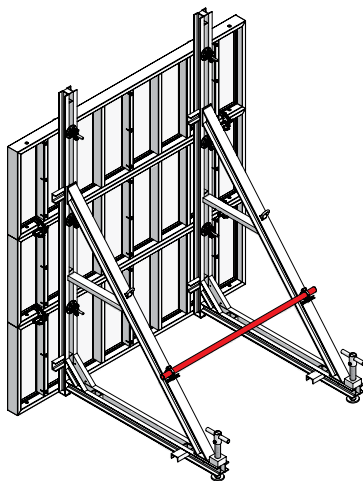

7.1 ábra

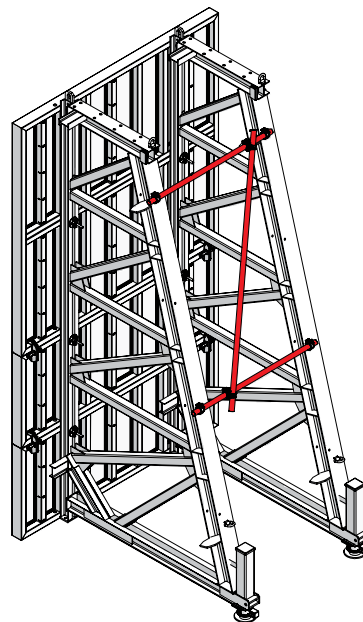

7.2 ábra

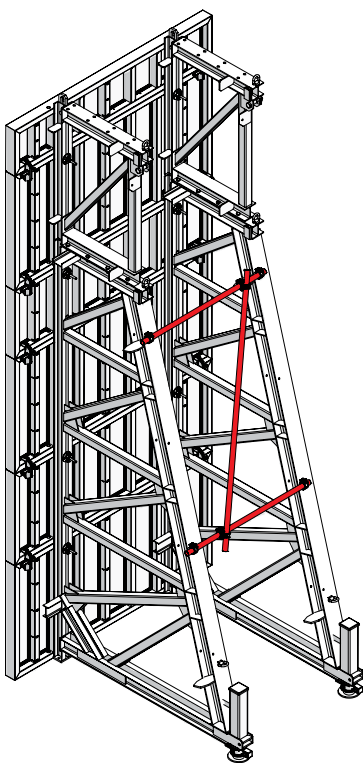

7.3 ábra

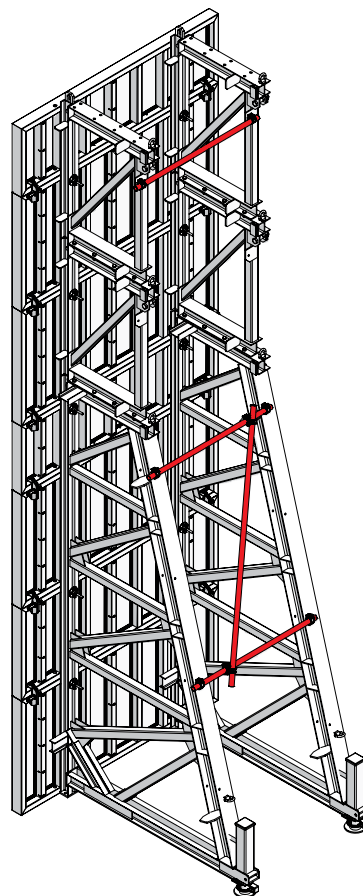

7.4 ábra

Megnevezés	Cikkszám
Állványcső	
48/200.....	29-412-23
48/300.....	29-412-26
48/400.....	29-412-27

Állványcsatlakozás, elfordítható 48/48 ...	29-412-52
Csavaros csőbilincs, 48/M14	40-080-70

Betonozóállványok

A 90-es és a 125-ös betonozó konzolokat és az állványkorlátelemeket betonozóállványok összeállításához lehet használni. A rögzítés úgy történik, mint a dupla-héjú zsaluzatoknál, lásd az alkalmazott falzsalu szerelési és felhasználási útmutatóját. A betonozóállványhoz vezető közlekedési út biztosítása a MEVA lépcsőtoronnyal történik.

Megengedett terhelés
150 kg/m², 2. állványcsoport, DIN 4420 1. rész. Maximális hatásszélesség 2,00 m, állványburkolat SH 10 minőség.

STB 450

Az állványdeszkázat itt a támasztóbakra vagy a magasítóra kerül (8.3 és 8.4 ábra). Rögzítésére a magasítók összefogására szolgáló furatok használhatók. Az állványkorlátelemet közvetlenül az STB 450-be vagy a magasítóba kell bedugni.

Az állvány kialakítása

Az STB egységek rugalmasan, különböző zsaluzatokkal és különböző magasságúra építhetők fel. A tervezéskor figyelembe kell venni az állványok kialakítását és a munkaszintmagasságot is.

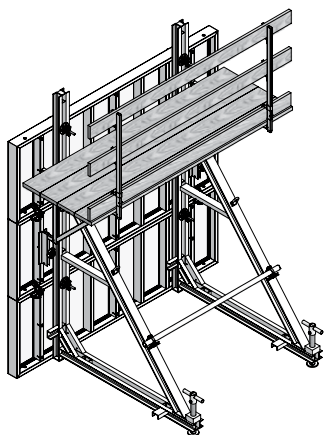

8.1 ábra STB 300 Mammut zsaluzattal

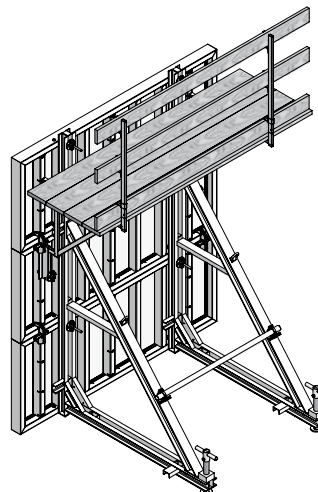

8.2 ábra STB 300 StarTec zsaluzattal

Az állványdeszkák rögzítése a betonozó konzolra csavarokkal történik (Ø 10 mm és min. 110 mm hosszú)

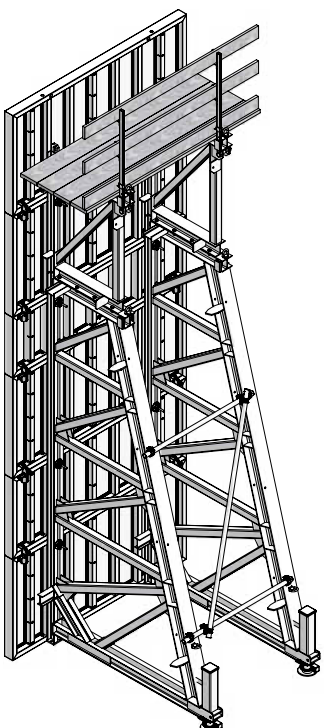

8.3 ábra STB 450 Mammut zsaluzattal

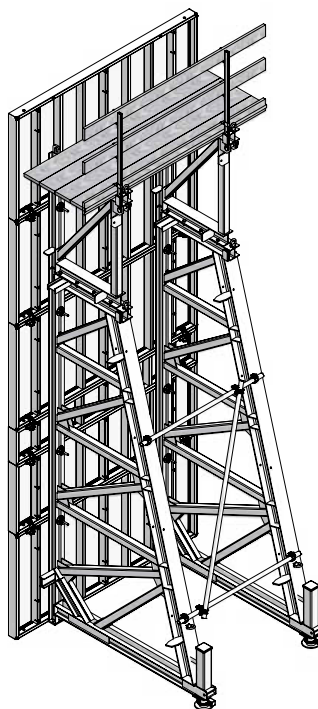

8.4 ábra STB 450 StarTec zsaluzattal

Az állványdeszkák rögzítése az STB-re ill. a magasítóra csavarokkal történik (Ø 20 mm, min. 70 mm hosszú). Az állványkorlátelemeket egyszerűen csak be kell dugni a tartókba, ez kellő biztonságot nyújt.

Megnevezés	Cikkszám
Betonozó konzol, 90.....	29-106-00
125.....	29-106-50
Állványkorlátelelem, 100.....	29-106-75
140.....	29-106-85
Állványvég-lezáró, 90/100.....	29-108-20
125/100.....	29-108-30

Létrás átbúvó

A 450-es támasztóbak használata esetén védőkosaras létrás átbúvót kell felszerelni. A létrákat a 33/45-ös létrtartóval a zsalulemhez kell rögzíteni, attól függetlenül, hogy keresztartó ill. merevítő sínek vannak-e felszerelve (9.1 – 9.4 ábrák). A létrtartót egy 18-as tányéros orsóval kell a falzsaluelem funkciósbordájához csavarozni. 350 – 450 cm zsaluzási magasság esetén 3 darab 33/45-ös létrtartóra van szükség. 450 cm feletti magasságok esetén kérjük, hogy forduljon a szakembereinkhez.

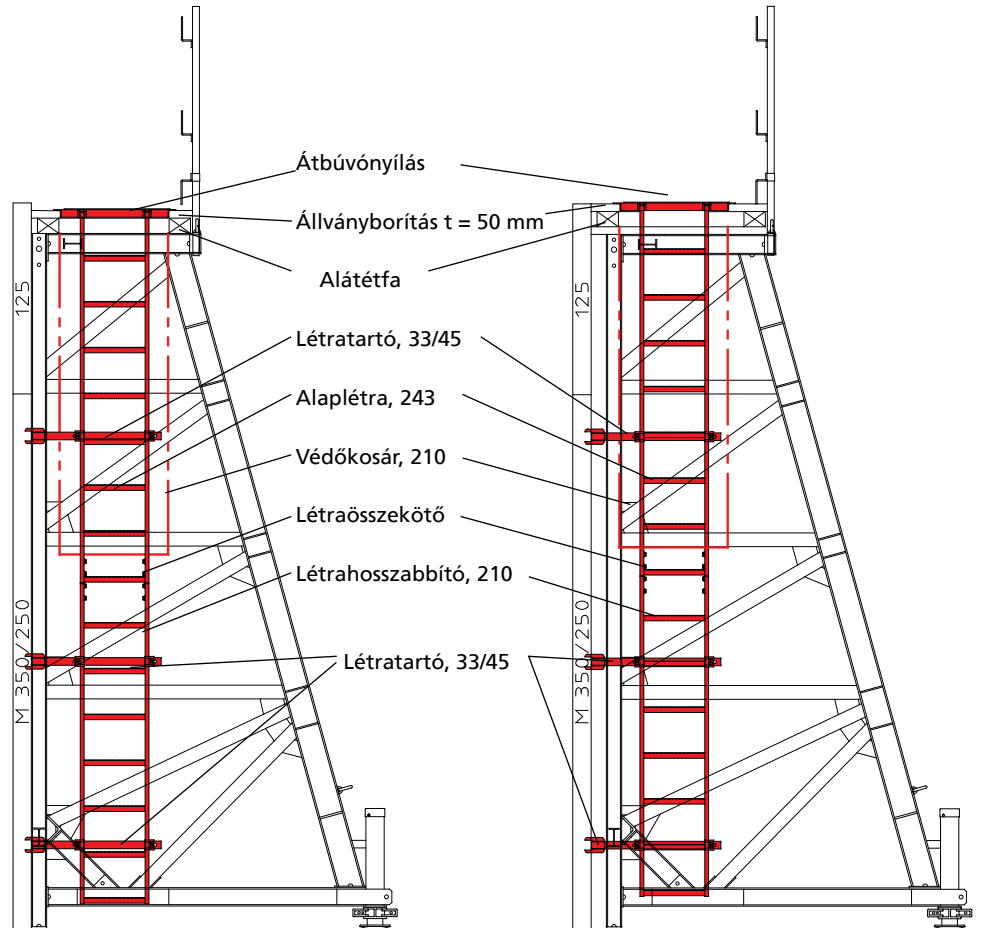

9.1 ábra STB 450 átbúvóval; STB közvetlenül a zsalura rögzítve.

9.2 ábra STB 450 átbúvóval; Keresztartó ill. merevítő sín az STB és a zsalu között.

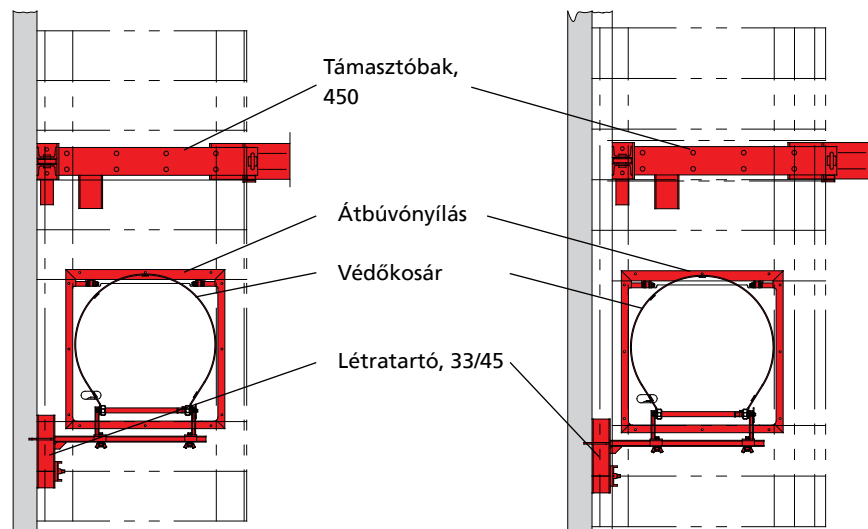

9.3 Létrás átbúvó átbúvónyílással, keresztartó nélkül

9.4 Létrás átbúvó átbúvónyílással, keresztartóval

Megnevezés	Cikkszám
Alaplétra	
348.....	29-414-50
318.....	29-414-55
243.....	29-416-50
Létrahosszabbító	
210.....	29-414-60
90.....	29-416-60
60.....	29-416-62
Védőkosár	
210.....	29-414-85
85.....	29-414-90
40.....	29-416-90
Létraösszekötő	29-414-70
Átbúvónyílás, KLK	29-416-05
Létrartató, 33/45.....	29-404-35

Rögzítés – általában

Hajlított menetes orsókkal vagy DW menetes orsókkal, összekötőanyákkal valamint rögzítési segédeszközökkel a 450-es (10.1 ábra) és a 300-as (10.2 ábra) támasztóbak rögzítését különböző vastagságú alaplemezeknél is megfelelően meg lehet oldani.

Minden elem DW 15-ös, DW 20-as és DW 26,5-ös rögzítőhöz van kialakítva.

A rögzítési segédeszközöket vagy a felső (10.3 ábra) vagy az alsó (10.4 ábra) vasszereléshez lehet rögzíteni az alaplemez vastagságától és a vasszerelés megnyitásától függően. A rögzítési segédeszközök adott 45°-os hajlásszögének köszönhetően a menetes orsók automatikusan helyes pozícióba kerülnek.

A kivitelezéstől függően a menetes orsókat a betonozás után ki lehet venni (lásd STB-13 oldal).

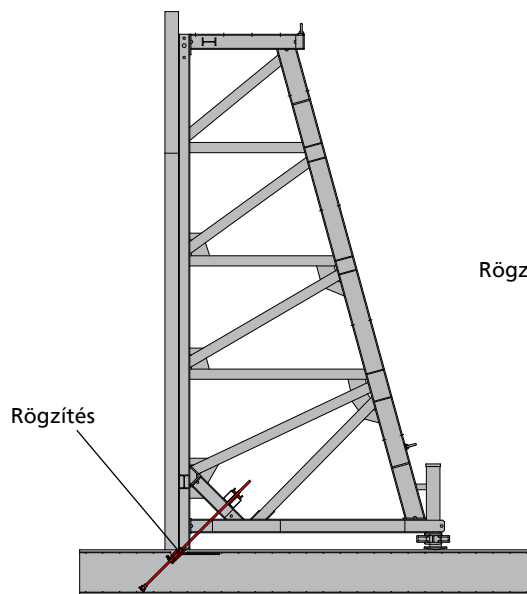

10.1 ábra Támasztóbak, STB 450

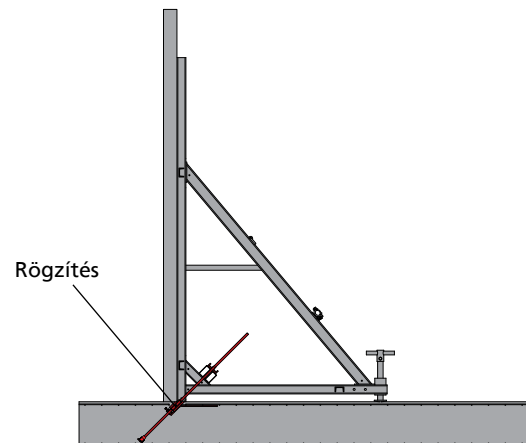

10.2 ábra Támasztóbak, STB 300

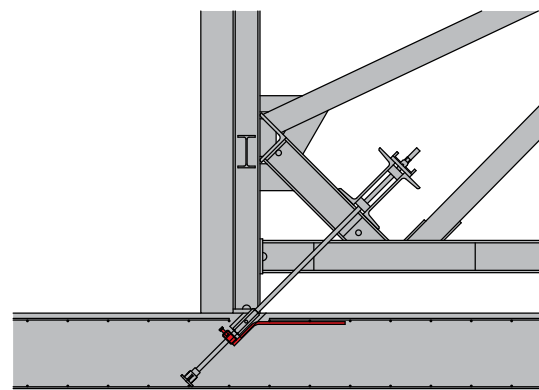

10.3 ábra

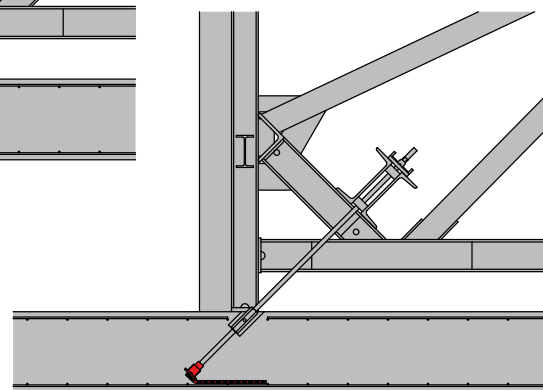

10.4 ábra

Rögzítés – általában

A rögzítés megválasztásakor a támasztóbak rögzítési pontján fellépő erőket kell figyelembe venni. A rögzítés a következő módon történhet:

■ **DW 15-ös menetes orsóval (11.1 ábra) és 44-es keresztmervítővel.**

■ DW 20-as vagy DW 26,5-ös menetes orsóval és 80-as vagy 245-ös lehorgonyzó sínnel (11.5 ábra).

■ 15-ös (11.2 ábra) vagy 20-as hajlított menetes orsóval és 44-es keresztmervítővel (11.3 ábra és 11.4 ábra), födém feletti egyoldali zsaluzás esetén fordítva behelyezett 15-ös vagy 20-as hajlított menetes orsóval (11.4 ábra). Ha esetleg kiegészítő vasszerelésre van szükség, akkor azt a tartószerkezet tervezőjével kell megbeszélni.

A rögzítés max. terhelése:

DW menetes orsó

- DW 15 = 90 kN
- DW 20 = 160 kN
- DW 26 = 250 kN

Hajlított menetes orsó

- DW 15 = 180 kN
- DW 20 = 320 kN

Megnevezés	Cikkszám
Menetes orsó	
DW 15/90	29-900-80
DW 20/120	29-900-97
DW 26,5/80	29-900-75
Hajlított menetes orsó,	
15.....	29-001-20
20.....	29-001-25
Keresztmervítő, 44	29-401-02
Lehorgonyzó sín,	
245/22.....	29-406-30
80/22.....	29-406-35
80/12.....	29-406-38

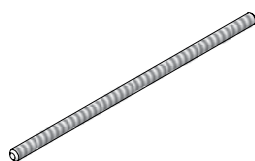

11.1 ábra DW menetes orsó

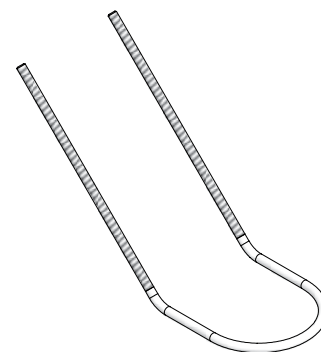

11.2 ábra Hajlított menetes orsó

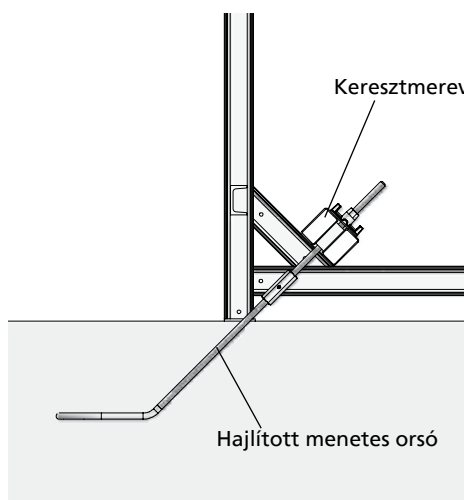

11.3 ábra

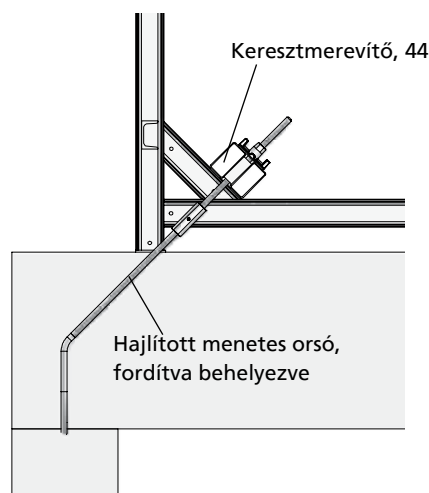

11.4 ábra

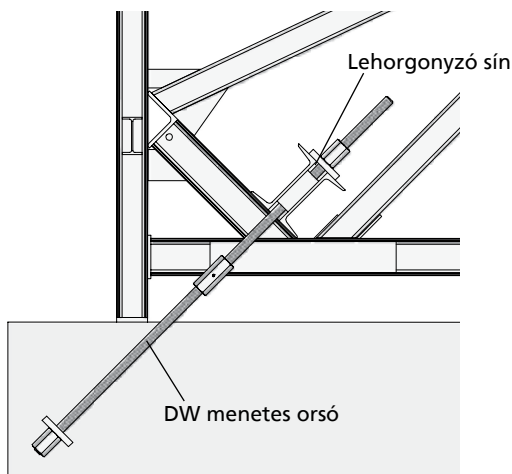

11.5 ábra

Rögzítés – általában
Rögzítési
segédeszközök

■ DW 15 – DW 26-os menetesorsó-pozicionáló (12.1 ábra), rögzítés a felső vasszereléshez. A DW menetesorsó-pozicionálót kb. 40 cm-es alaplemezvastagságtól vagy sok vasszerelést tartalmazó alaplemezeknél célszerű használni. A tartó 45°-ban meg van hajlítva, és DW 15-ös, DW 20-as és DW 26,5-ös menetes orsók befogására szolgál. Ha a DW menetesorsó-pozicionáló burkolócsővel kerül használatra, akkor DW 15-ös menetes orsó befogására alkalmas.

■ DW szimpla és dupla anker, rögzítés az alsó vasszereléshez. Kb. 40 cm-es alaplemezvastagságig a szimpla anker (12.2 ábra) vagy a dupla anker (12.3 ábra) használata ajánlatos.

Max. terhelés:

Szimpla anker, DW

■ DW 15 = 90 kN

■ DW 20 = 160 kN

■ DW 26 = 250 kN

Dupla anker, DW

■ DW 15 = 180 kN

■ DW 20 = 320 kN

A szimpla és a dupla anker 45°-ban meg van hajlítva.

■ Üregképző dugó (12.4 ábra), 45°-ban levágva, kemény habosított műanyag, a betonozás előtt kell ráhúzni a menetes orsóra ill. a burkolócsőre, lehetővé teszi az alaplemez egyszerű elsimítását. A betonozás befejezése és az üregképző dugó eltávolítása után az így szabaddá vált menetes orsóra rá lehet csavarni egy DW összekötőanyát és egy további menetes orsót a támasztóbak rögzítéséhez.

■ Összekötőanya (12.5 ábra), az alaplemezbe bebetonozott rögzítés menetes orsóval történő meghosszabbításához. Az anya DW menettel van ellátva. Megengedett tartóerő kN-ban, SW kulcsméret mm-ben:

Ř 15: 90 kN, SW 30

Ř 20: 160 kN, SW 36

Ř 26,5: 250 kN, SW 46

■ Talpas lehorgonyzó ankeranya, DW 15, DW 20 és DW 26,5 (12.6 ábra), a DW menetesorsó-pozicionálóba helyezett menetes orsók rögzítésére.

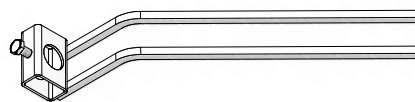

12.1 ábra Menetesorsó-pozicionáló, DW 15 – DW 26

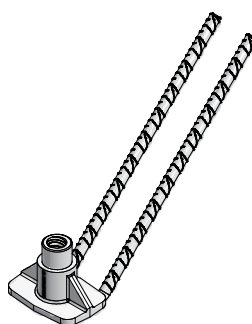

12.2 ábra Szimpla anker, DW

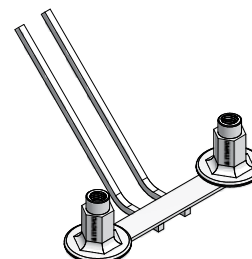

12.3 ábra Dupla anker, DW

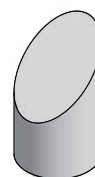

12.4 Üregképző dugó

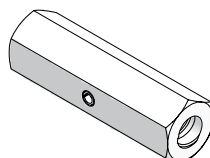

12.5 Összekötőanya

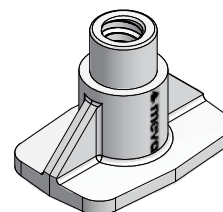

12.6 Talpas lehorgonyzó ankeranya, DW

Megnevezés	Cikkszám
Menetesorsó-pozicionáló DW 15 - DW 26.....	29-925-80
Szimpla anker	
DW 15	29-925-40
DW 20	29-925-45
DW 26	29-925-50
Dupla anker	
DW 15	29-925-60
DW 20	29-925-65
Üregképződugó	29-917-75
Összekötőanya	
15.....	29-900-55
20.....	29-900-50
26,5.....	29-900-56
Talpas lehorgonyzó ankeranya	
DW15	29-926-60
DW20	29-926-65
DW26	29-926-70

Rögzítés – általában

A kivitelezéstől függően a menetes orsókat a betonozás után ki lehet venni.

■ Betonozás után kivehető menetes orsó, burkolócsővel (13.1 ábra).

■ Betonozás után sem kivehető menetes orsó, pl. vízzáró beton esetén, burkolócső nélkül (13.2 ábra).

Hogy mikor lehet egy menetes orsót a betonozás után kivenni, és hogy ahhoz milyen burkolócsövet kell használni, azt a 13.3 táblázat tartalmazza.

Megjegyzés

A 15-ös és 20-as hajlított menetes orsókat nem lehet a betonozás után kivenni.

Betonozás után kivehető menetes orsó – burkolócsővel

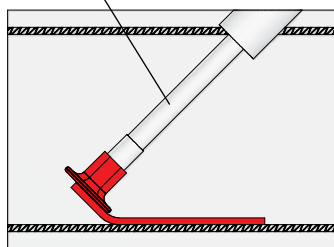

13.1 ábra

Betonozás után sem kivehető menetes orsó – burkolócső nélkül

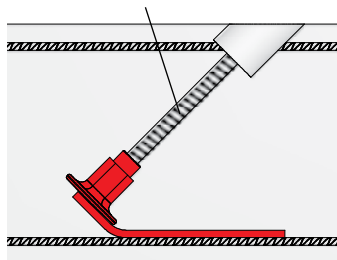

13.2 ábra

Megnevezés	Betonozás után kivehető menetes orsó					
	DW 15		DW 20		DW 26,5	
	Burkolócső		Burkolócső		Burkolócső	
Menetesorsó-pozicionáló, DW 15 – DW 26	igen	D 22	nem	–	nem	–
Szimpla anker, DW 15 / talpas lehorgonyzó ankeranya, DW 15	igen	D 26	nem	–	nem	–
Szimpla anker, DW 20 / talpas lehorgonyzó ankeranya, DW 20	nem	–	igen	D 32	nem	–
Szimpla anker, DW 26,5 / talpas lehorgonyzó ankeranya, DW 26,5	nem	–	nem	–	nem	–
Dupla anker, DW 15	igen	D 26	nem	–	nem	–
Dupla anker, DW 20	nem	–	igen	D 32	nem	–

13.3 táblázat

Megnevezés	Cikkszám
Menetesorsó-pozicionáló DW 15 – DW 26	29-925-80
Szimpla anker DW 15	29-925-40
DW 20	29-925-45
DW 26	29-925-50
Dupla anker DW 15	29-925-60
DW 20	29-925-65
Talpas lehorgonyzó ankeranya DW15	29-926-60
DW20	29-926-65
DW26	29-926-70
Mőanyag cső D22/200	29-902-30
D26/200	29-902-29
D32/200	29-902-27

Rögzítés – változatok

A rögzítési segédeszközöket a rögzítés módjának (DW menetes orsó, DW hajlított menetes orsó) megfelelően kell megválasztani (14.1 táblázat).

■ A DW 15-ös, 20-as és 26,5-ös menetes orsókat a DW 15 – DW 26-os menetesorsó-pozícionálókhoz (14.2 ábra), a DW 15-ös, 20-as és 26-os szimpla ankeréhez vagy a DW 15-ös és 20-as dupla ankeréhez lehet használni (14.3 ábra).

■ A 15-ös és 20-as hajlított menetes orsókat csak a DW 15 - DW 26-os menetesorsó-pozícionálókhoz lehet használni (14.3 ábra).

Rögzítési segédeszköz megnevezése	Rögzítési változatok				
	DW menetes orsó			Hajlított menetes orsó	
	15	20	26,5	15	20
Menetesorsó-pozícionáló, DW 15 – DW 26	igen	igen	igen	igen	igen
Szimpla anker, DW 15 / talpas lehorgonyzó ankeranya, DW 15	igen	nem	nem	nem	nem
Szimpla anker, DW 20 / talpas lehorgonyzó ankeranya, DW 20	nem	igen	nem	nem	nem
Szimpla anker, DW 26,5 / talpas lehorgonyzó ankeranya, DW 26,5	nem	nem	igen	nem	nem
Dupla anker, DW 15	igen	nem	nem	nem	nem
Dupla anker, DW 20	nem	igen	nem	nem	nem

14.1 táblázat

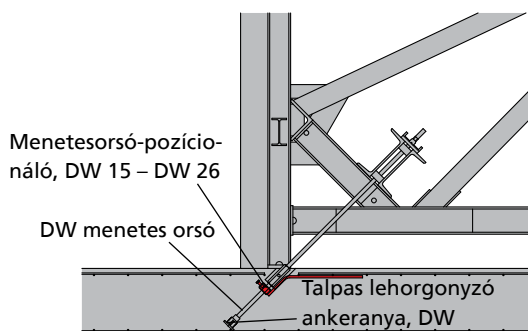

14.2 ábra Menetesorsó-pozícionáló, DW 15 – DW 26, DW menetes orsóval

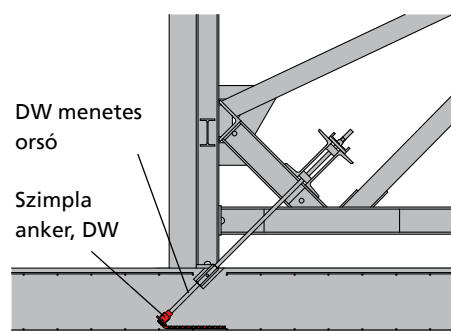

14.3 ábra Szimpla/dupla anker, DW menetes orsóval

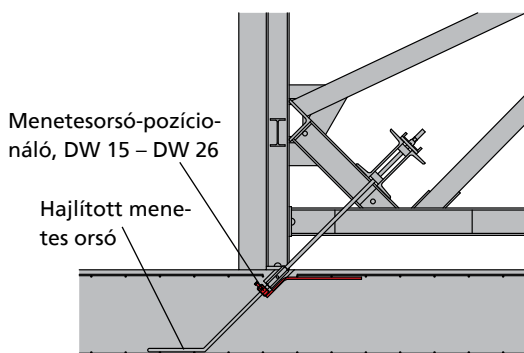

14.4 ábra Menetesorsó-pozícionáló, DW 15 – DW 26, hajlított menetes orsóval

Rögzítés – részletek, STB 300

A 15.1 és 15.2 ábrák fektetett zsaluzattal mutatják az STB 300-at. Ebben az esetben a menetes orsó ill. hajlított menetes orsó beépítési mérete 15 cm (a zsaluelem eleje és a menetes orsó tengelyének kilépési pontja közötti távolság).

A 15.3 és 15.4 ábrák álló zsaluzattal, a zsalu és a támasztóbak közé helyezett merevítő sínrel mutatják az STB 300-at, pl. illesztő és sarokmegoldásokhoz. Ajánlatos a 15-ös hajlított menetes orsó használata. Ebben az esetben a menetes orsó ill. hajlított menetes orsó beépítési mérete 25 cm (a zsaluelem eleje és a menetes orsó tengelyének kilépési pontja közötti távolság). Az STB sarokheveder használatkor egyedi DW 15-ös menetes orsókat kell a saroknál használni.

Az adatok egy 12 cm-es keretvastagságú zsaluemre vonatkoznak.

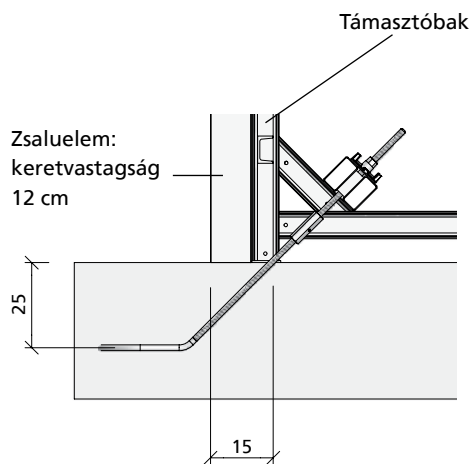

15.1 ábra

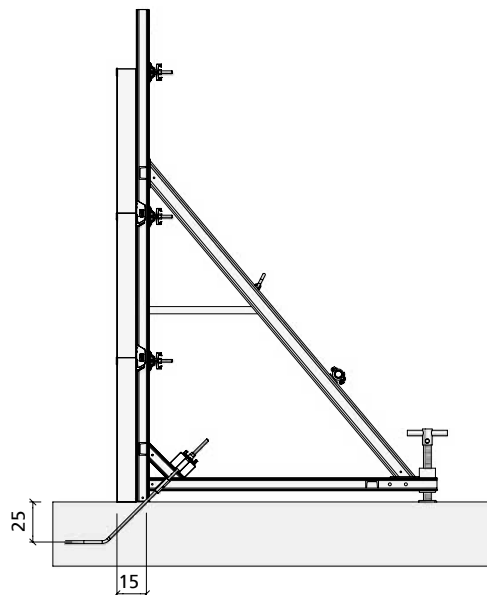

15.2 ábra

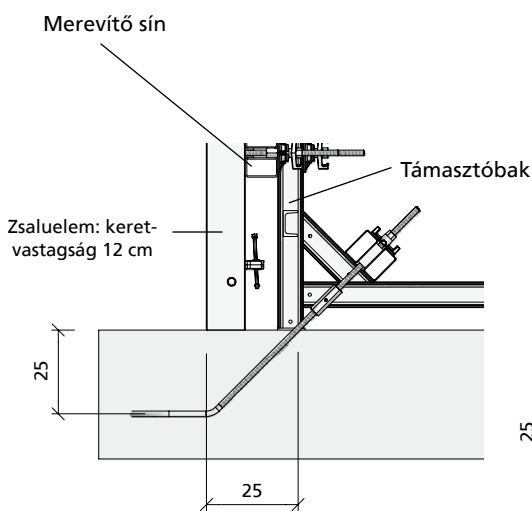

15.3 ábra

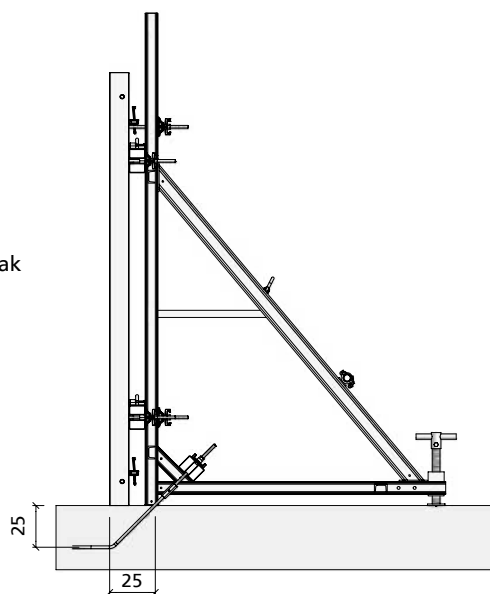

15.4 ábra

Megnevezés	Cikkszám
Hajlított menetes orsó, 15.....	29-001-20
20.....	29-001-25
Összekötőanya, 15 (SW30).....	29-900-55
20 (SW36).....	29-900-50
Menetes orsó DW 15/90.....	29-900-80
DW 20/120.....	29-900-97
Tányéros anya, 100..	29-900-20
Csuklós tányéros anya, 15/120.....	29-900-10
20/140.....	29-900-05
M keresztmerevítő, 44.....	29-401-02

Rögzítés – részletek, STB 450

A 16.1 és 16.2 ábrák fektetett zsaluzattal mutatják az STB 450-et. Ebben az esetben a menetes orsó ill. hajlított menetes orsó beépítési mérete 20 cm (a zsaluelem eleje és a menetes orsó tengelyének kilépési pontja közötti távolság).

A 16.3 és 16.4 ábrák álló zsaluzattal, a zsalu és a támasztóbak közé helyezett merevítő sínnel mutatják az STB 450-et, pl. illesztő és sarokmegoldásokhoz. Ebben az esetben a menetes orsó ill. hajlított menetes orsó beépítési mérete 30 cm (a zsaluelem eleje és a menetes orsó tengelyének kilépési pontja közötti távolság). A szükséges DW 15-ös, DW 20-as és DW 26,5-ös menetes orsók darabszámát lásd a különálló terhelési táblázatokban. Az STB sarokheveder használatakor egyedi DW 15-ös menetes orsókat kell a saroknál használni.

Az adatok egy 12 cm-es keretvastagságú zsaluelemre vonatkoznak.

Megnevezés	Cikkszám
Hatlapfejő anya, 20 (SW 36).....	29-900-61
26,5 (SW 46).....	29-900-58
Tartólap, 120x120x20/25.....	29-900-35
120x120x20x38.....	29-900-30
Menetes orsó, DW 26,5/80.....	29-900-75
Összekötőanya 26,5.....	29-900-56
Lehorgonyzó sín 245/22.....	29-406-30
80/22.....	29-406-35
80/12.....	29-406-38

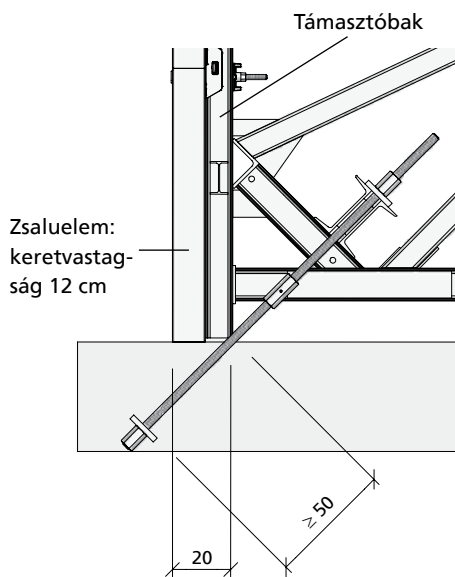

16.1 ábra

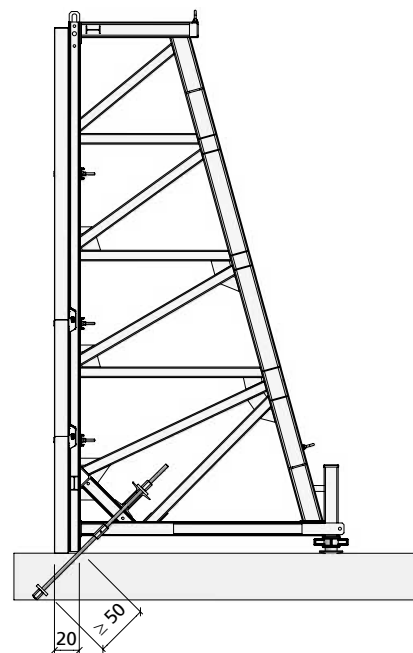

16.2 ábra

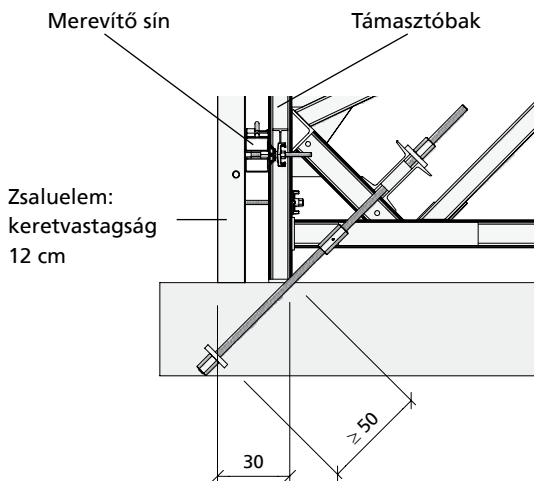

16.3 ábra

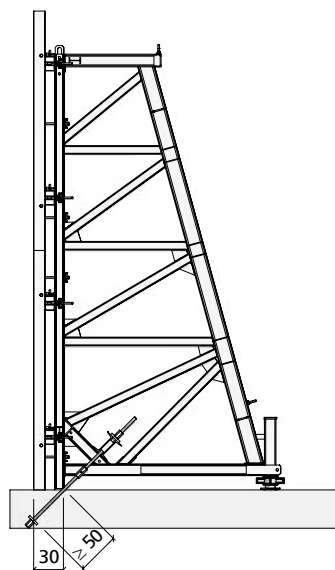

16.4 ábra

Rögzítés – menetesorsó-pozícionáló, DW 15 – DW 26

A DW menetesorsó-pozícionálót kb. 40 cm-es alaplemezvastagságtól vagy sok vasszerelést tartalmazó alaplemezeknél célszerű használni. Rögzítése a felső vasszerelés alsó részére történik hegesztéssel vagy kötözőhuzallal (17.1 ábra).

A DW menetesorsó-pozícionáló beépítési helyzetének (17.2 és 17.3 ábra) meghatározásához vegye figyelembe az STB-15 és -16 oldalakon leírtakat is.

Beépítési változatok:

■ **Betonozás után sem kivehető menetes orsó:** a DW menetes orsót a DW menetesorsó-pozícionálóba kell dugni, be kell csavarni a DW talpas lehorgonyzó ankeranyába, és rögzíteni kell az állítócsavarral.

vagy

■ **Betonozás után kivehető menetes orsó:** a burkolócsövet a DW menetesorsó-pozícionálóba kell dugni, rá kell dugni a DW talpas lehorgonyzó ankeranyára, és rögzíteni kell az állítócsavarral. Utána be kell csavarni a DW menetes orsót a burkolócsövön keresztül a DW talpas lehorgonyzó ankeranyába.

Varni a DW menetes orsót a burkolócsövön keresztül a DW talpas lehorgonyzó ankeranyára. Az üregképző dugónak a DW menetes orsóra ill. a burkolócsőre történő felrakása után el lehet végezni az alaplemez betonozását. Az üregképző dugót teljesen rá kell húzni a menetes orsóra, hogy a dugó levétele után az összekötőanyagát ütközésig fel lehessen csavarni.

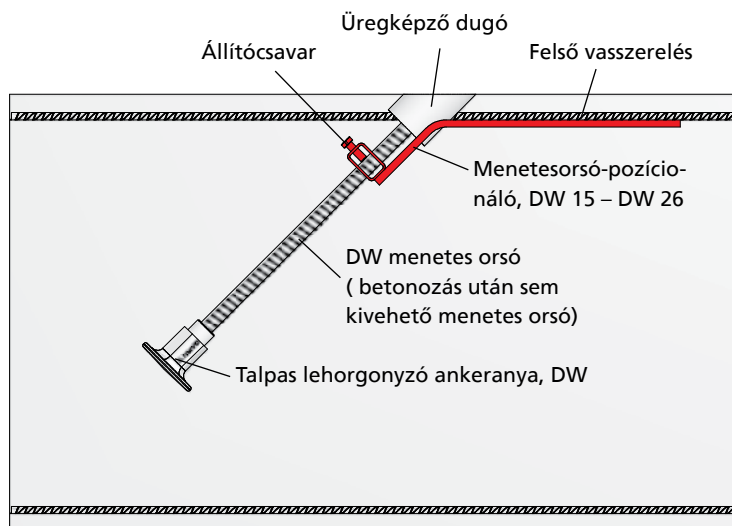

17.1 ábra

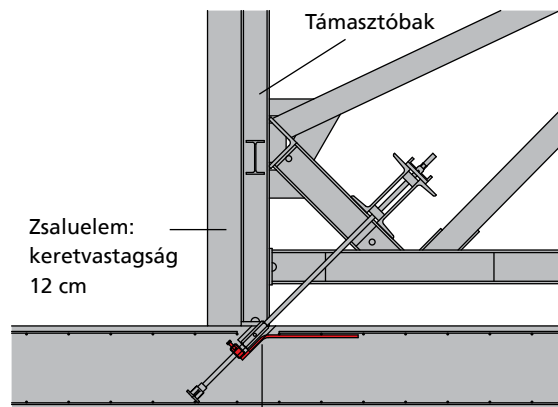

17.2 ábra

A zárójelben lévő méret az STB 300-as támasztóbak használatára vonatkozik.

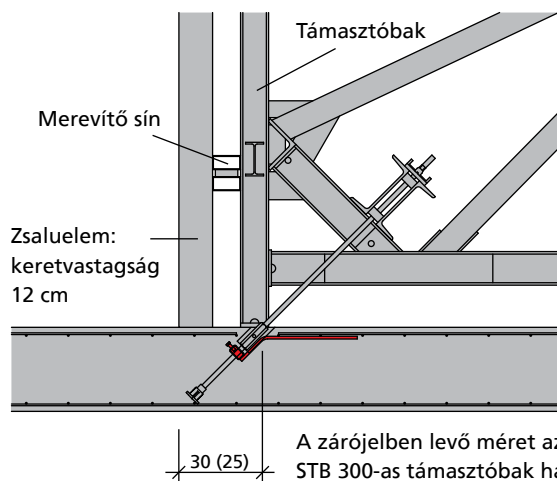

17.3 ábra

A zárójelben lévő méret az STB 300-as támasztóbak használatára vonatkozik.

Megnevezés	Cikkszám
Menetesorsó-pozícionáló DW 15 – DW 26	29-925-80
Talpas lehorgonyzó ankeranya DW15	29-926-60
DW20	29-926-65
DW26	29-926-70
Üregképző dugó	29-917-75

Rögzítés – menetesorsó-pozicionáló, DW 15 – DW 26

A DW menetes orsók maximális hossza a DW menetesorsó-pozicionáló használatakor az alaplemez d_{Bt} vastagságától függ (18.1 ábra), és a közepén levő képlet segítségével számolható ki. A DW menetes orsók maximális hossza a leggyakoribb alaplemezvastagságok estére a 18.2 táblázatban található. eltérő statikai adatok esetén a menetes orsó beépítési mélysége változhat, a rögzítés az állítócsavarral történik.

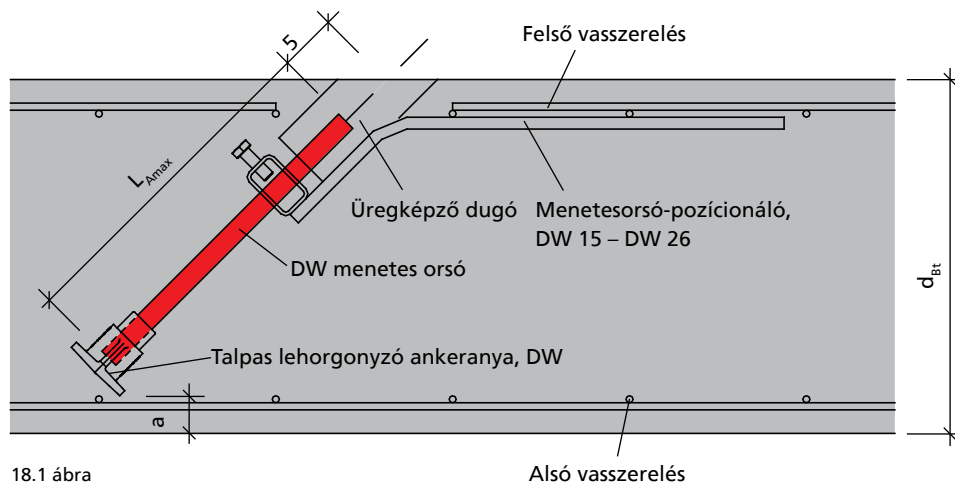

18.1 ábra

Az anker maximális beépítési mélységét az alaplemezvastagságtól függően, az esetleg szükséges vasszerelési munkákat pedig mindenképpen meg kell beszélni a tartószerkezet tervezőjével, ahol figyelembe kell venni a korrózióvédelmi szempontokat is.

A menetes orsó max. hossza a DW 15 – DW 26-os menetesorsó-pozicionáló használata esetén:

$$L_{Amax} = \sqrt{2} \times (d_{Bt} - a - 5,5)$$

L_{Amax} = a menetes orsó maximális hossza

d_{Bt} = az egység/alaplemez vastagsága

a = az egység alsó széle és felfekvési sík alsó széle közötti távolság

Menetesorsó-pozicionáló, DW 15 – DW 26	Az egység/alaplemez vastagsága cm-ben						
	20	25	30	35	40	45	50
A menetes orsó max. hossza, L_{Amax} (min. 20 mm-es betonfedésnél)	16	23	30	37	44	51	58

18.2 táblázat

Rögzítés – szimpla/dupla anker

A szimpla és dupla ankert (19.1 ábra) kb. 40 cm-es alaplemezvastagságig célszerű használni. Rögzítése az alsó vasszerelés felső részére történik hegesztéssel vagy kötőzőhuzallal.

A szimpla/dupla anker beépítési helyzetének (19.2 és 19.3 ábra) meghatározásához vegye figyelembe az STB-15 és -16 oldalakon leírtakat is.

Beépítési változatok:

■ **Betonzás után sem kivehető menetes orsó:** a DW menetes orsót be kell csavarni a szimpla/dupla ankerbe.

vagy

■ **Betonzás után kivehető menetes orsó:** a burkolócsövet bele kell dugni a szimpla/dupla ankerbe. Utána a DW menetes orsót a burkolócsövön keresztül be kell csavarni a kónuszba.

Az üregképző dugónak a DW menetes orsóra ill. a burkolócsőre történő felrakása után el lehet végezni az alaplemez betonzását.

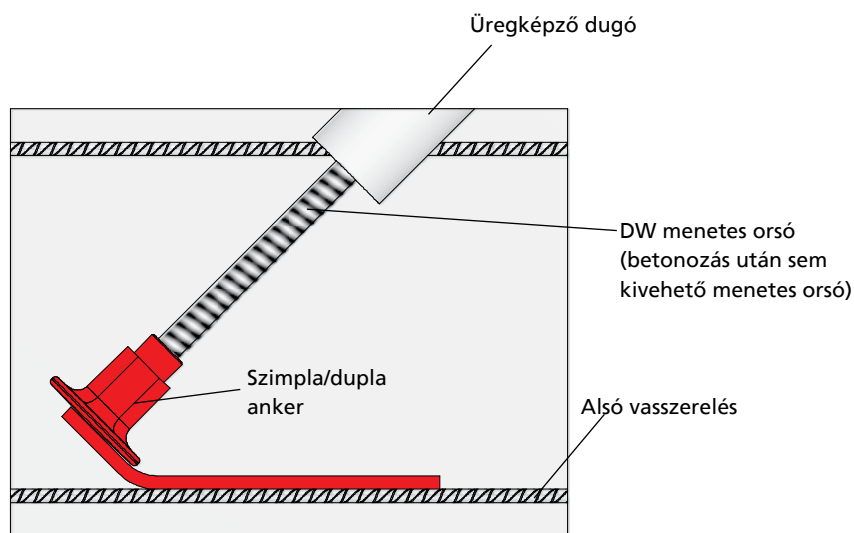

19.1 ábra

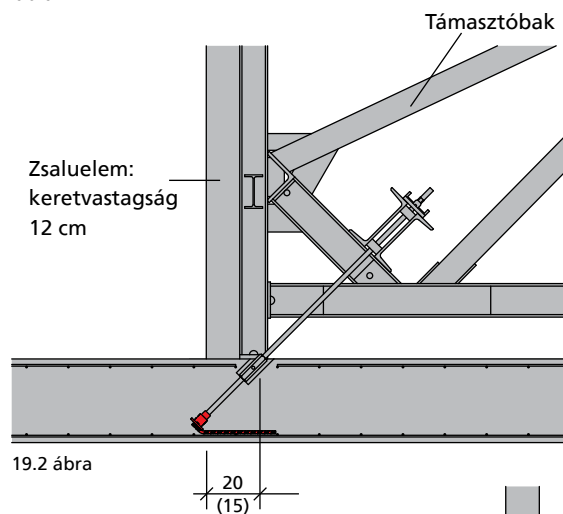

19.2 ábra

20
(15)

A zárójelben levő méret az STB 300-as támasztóbak használatára vonatkozik.

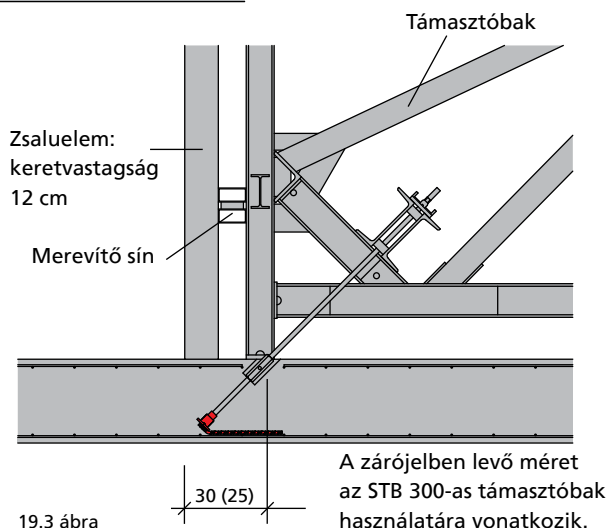

19.3 ábra

30 (25)

A zárójelben levő méret az STB 300-as támasztóbak használatára vonatkozik.

Megnevezés	Cikkszám
Szimpla anker	
DW 15	29-925-40
DW 20	29-925-45
DW 26	29-925-50
Dupla anker	
DW 15	29-925-60
DW 20	29-925-65
Üregképző dugó	29-917-75

Rögzítés – szimpla/dupla anker

A DW menetes orsók maximális hossza a szimpla/dupla anker használatakor az alaplemez dBt vastagságától függ (20.1 ábra), és a közepén levő képlet segítségével számolható ki. A DW menetes orsók maximális hossza a leggyakoribb alaplemezvastagságok estére a 20.2 táblázatban található.

Az anker maximális beépítési mélységét az alaplemezvastagságtól függően, az esetleg szükséges vasszerelési munkákat pedig mindenképpen meg kell beszélni a tartószerkezet tervezőjével, ahol figyelembe kell venni a korrózióvédelmi szempontokat is.

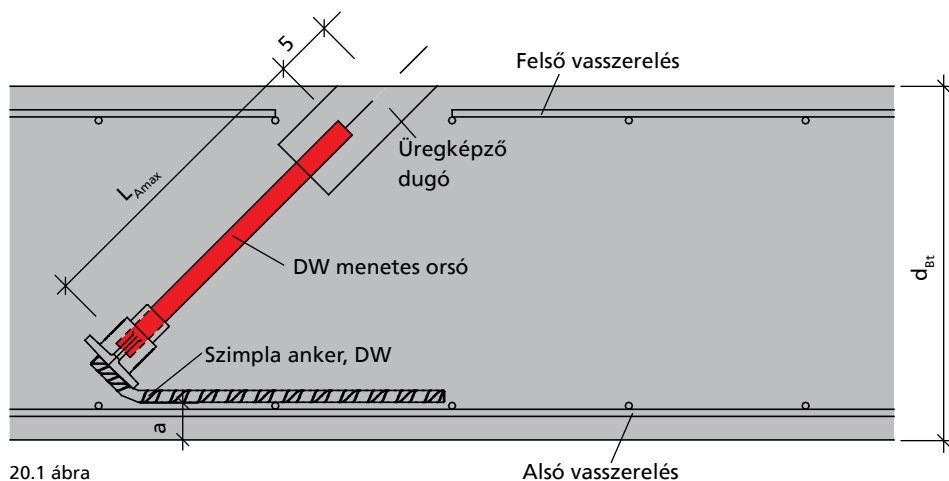

20.1 ábra

A menetes orsó max. hossza szimpla/dupla anker használata esetén:

$$L_{Amax} = \sqrt{2} \times (d_{Bt} - a - 6,5)$$

L_{Amax} = a menetes orsó maximális hossza

d_{Bt} = az egység/alaplemez vastagsága

a = az egység alsó széle és felfekvési sík alsó széle közötti távolság

Szimpla/dupla anker	Az egység/alaplemez vastagsága cm-ben						
	20	25	30	35	40	45	50
A menetes orsó max. hossza L_{Amax} (min. 20 mm-es betonfedésnél)	13	20	28	35	42	49	56

20.2 táblázat

Rögzítés – menetes orsó toldása

A betonozás befejezése után el kell távolítani az üregképző dugót (21.1 ábra).

Ezután rá lehet csavarni ütközésig az összekötőanyagot a menetes orsóra (21.2 ábra).

A toldó DW menetes orsót be kell csavarni az összekötőanyagába, hogy fel lehessen használni a támasztóbak rögzítésére (21.3 és 21.4 ábra).

A támasztóbak leszerelése után a toldó menetes orsót és összekötőanyagát ki lehet csavarni. Ezután a beépítési változattól függően el lehet távolítani a betonozás után kivethető típusú menetes orsót. A menetes orsó eltávolításához ajánljuk az univerzális kicsavarókulcsot.

Végül a korrózióvédelmi szempontok figyelembe vételével le kell zárni az alaplemezen levő nyílást (21.5 ábra).

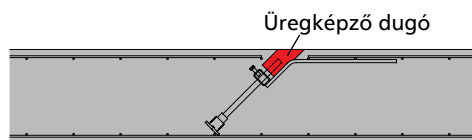

21.1 ábra

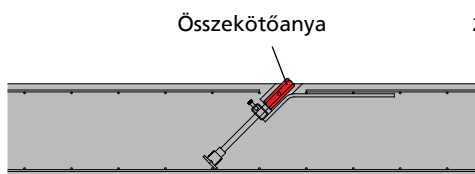

21.2 ábra

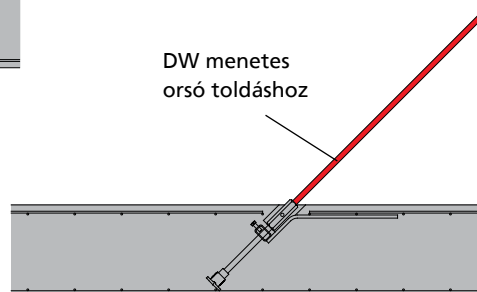

21.3 ábra

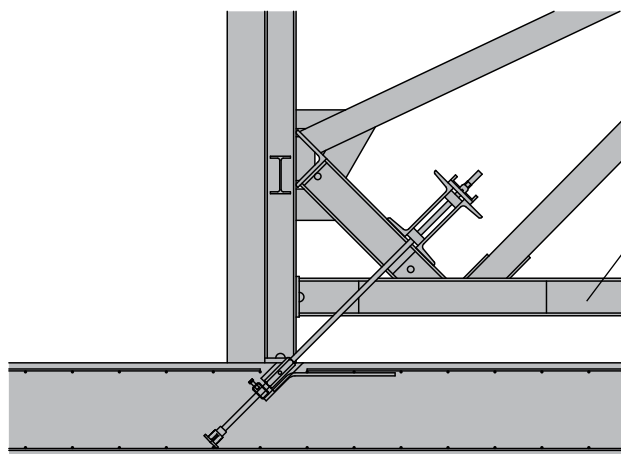

21.4 ábra

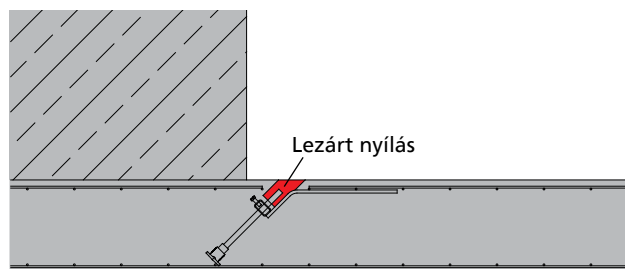

21.5 ábra

Megnevezés	Cikkszám
Összekötőanya	
15.....	29-900-55
20.....	29-900-50
26,5.....	29-900-56
Menetes orsó	
DW 15/90	29-900-80
DW 20/fm.....	29-900-98
DW 26,5/80	29-900-75
Univerzális kicsavarókulcs.....	29-926-95

Rögzítés – szélzalumegtámasztó kengyel

A szélzalumegtámasztó kengyelre (22.1 ábra) rá lehet csavarozni egy zsaluhéjat, vagy mellé lehet tenni egy falzsaluelemet. Az állítási tartománya 10 cm. A széllezáró zsalu magassága nem lehet nagyobb 15 cm-nél. MEVA elemek esetén a szélzalumegtámasztó kengyelek max. távolsága 240 cm.

A szélzalumegtámasztó kengyel szerelése

A szélzalumegtámasztó kengyel rögzítéséhez egy DW 15-ös spirálankert kell a frissbetonba belenyomni (22.2 ábra).

A beton megkötése és a sztiropor mag eltávolítása után a szélzalumegtámasztó kengyelt egy DW 15-ös menetes orsóval és egy 100-as tányéros anyával lehet az alaphoz rögzíteni (22.3 ábra).

Ezután fel lehet állítani a zsaluhéjat vagy a falzsaluelemet a szélzalumegtámasztó kengyelhez (22.4 ábra).

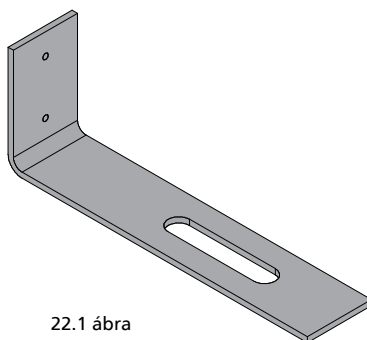

22.1 ábra

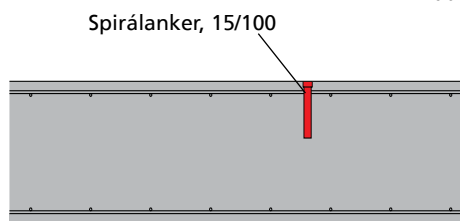

22.2 ábra

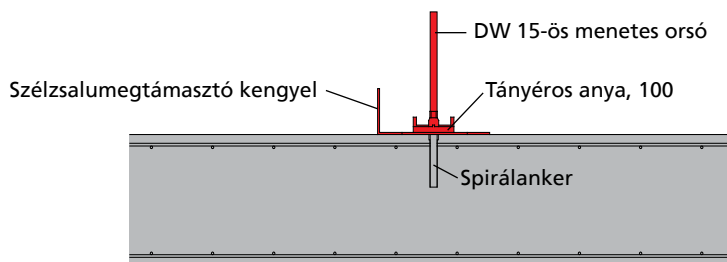
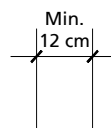

22.3 ábra

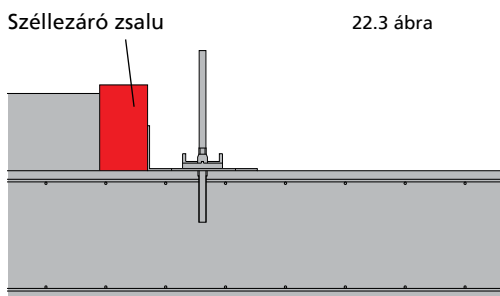

22.4 ábra

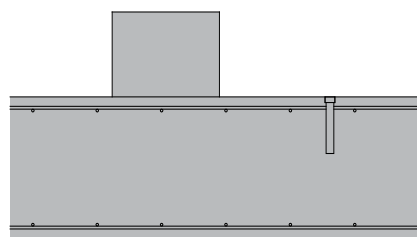

22.5 ábra

Megnevezés	Cikkszám
Szélzalumegtámasztó kengyel	29-925-10
Spirálanker	
DW15/100	29-921-10
Menetes orsó, DW 15/45	29-900-76
Tányéros anya, 100... ..	29-900-20
Univerzális kicsavarókulcs	29-926-95

Falvéglazárások

Az SB 110-es véglazáró hevedert 110 cm-es falvastagságig lehet használni. Rendelkezik egy kitolható résszel, amit a falvéglazárásnál a meglévő falig ki lehet tolni (23.2 ábra). A véglazáró hevedert a támasztóbakok közé vízszintesen betolva kell felszerelni. A rögzítés DW 15/45-ös menetes orsóval és 100-as tányéros anyával vagy 15/120-as csuklós tányéros anyával történik a zsalutábla funkcióbordájának anyájába (StarTec, Mammut vagy Mammut 350). A támasztóbak ekkor a zsalutábla és a véglazáró heveder között helyezkedik el. A véglazáró heveder szerelésekor kérjük, hogy ügyeljen a következőkre:

■ Mammut: Ha a véglazáró heveder egy vízszintes zsalutáblához kerül felszerelésre, akkor a zsalutáblát úgy kell elhelyezni, hogy annak az alsó része legyen a véglazáró heveder kitolható részénél (23.1 és 23.2 ábra).

■ Mammut és StarTec: Itt a rögzítésre az SB 110-es véglazáró hevederhez való tartót kell használni (23.1 - 23.4 ábrák).

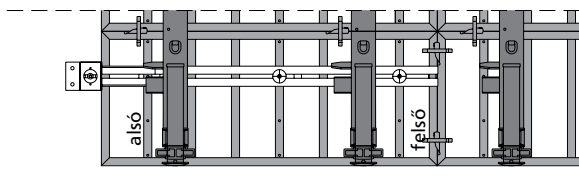

23.1 ábra Mammut elem fektetve;
az elem alsó részének a kitolható rész felé kell néznie

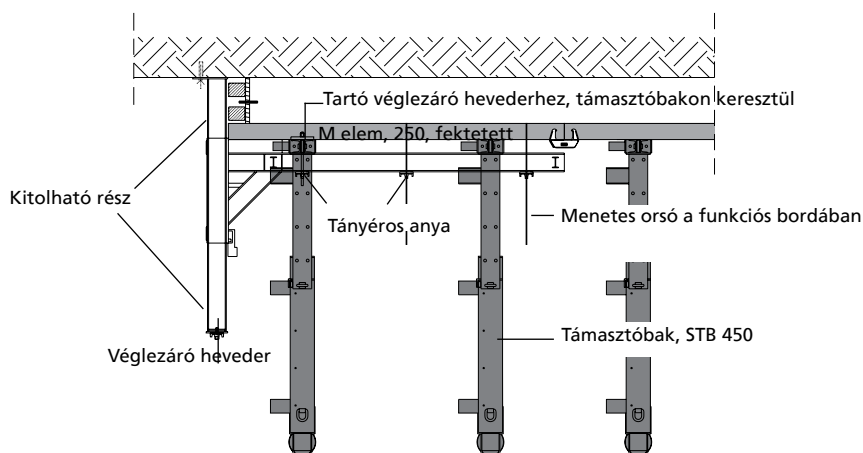

23.2 ábra Mammut elem fektetve

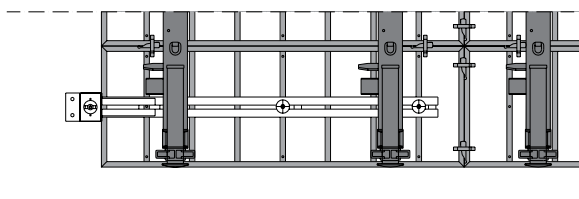

23.3 ábra StarTec elem fektetve

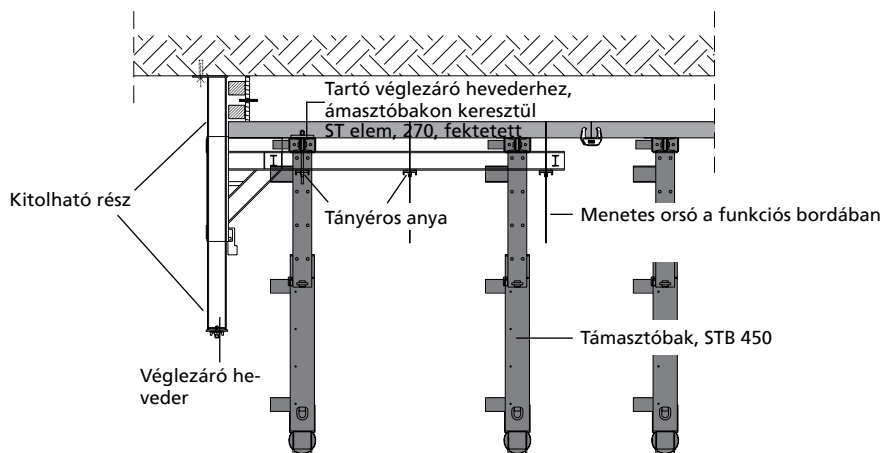

23.4 ábra StarTec elem fektetve

Megnevezés	Cikkszám
Véglazáró heveder, SB 110.....	29-406-40
Tartó SB 110-es véglazáró hevederhez.....	29-406-60
Tányéros anya, 100.....	29-900-20
Csuklós tányéros anya, 15/120.....	29-900-10
Menetes orsó, DW 15/45	29-900-76

Falvéglezárások

A 24.1 – 24.4 ábrákon különböző magasságú falzsaluk és támasztóbakok láthatók a szükséges darabszámú véglezáró hevederekkel. Megjegyzés az ábrákhoz: egy 3 darab magasítóval szerelt STB 450-eshez 6 darab véglezáró hevederre, egy 4 darab magasítóval szerelt STB 450-eshez pedig 7 darab véglezáró hevederre van szükség.

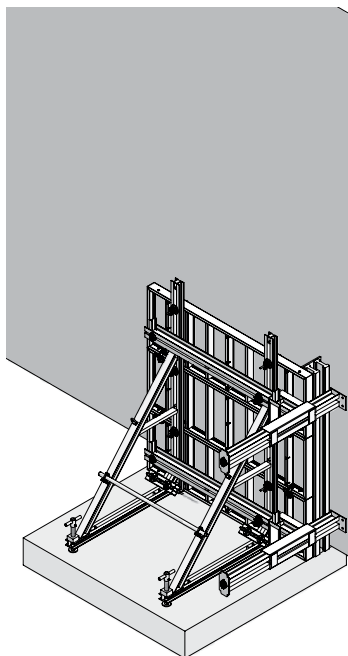

24.1 ábra
2 véglezáró heveder egy STB 300-hoz

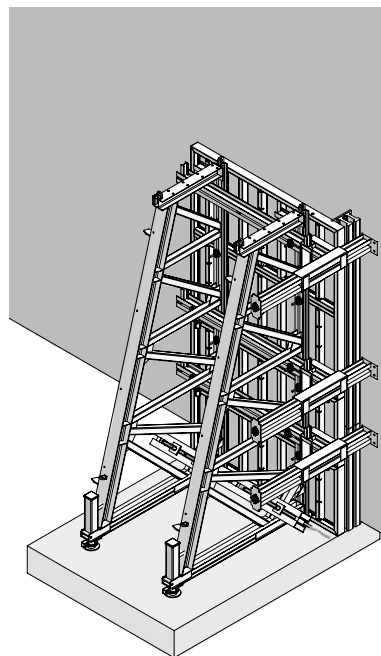

24.2 ábra
3 véglezáró heveder egy STB 450-hez

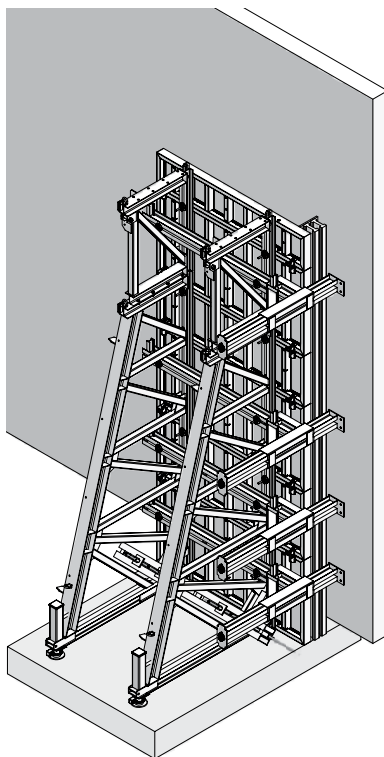

24.3 ábra
4 véglezáró heveder 1 magasítóval szerelt STB 450-hez

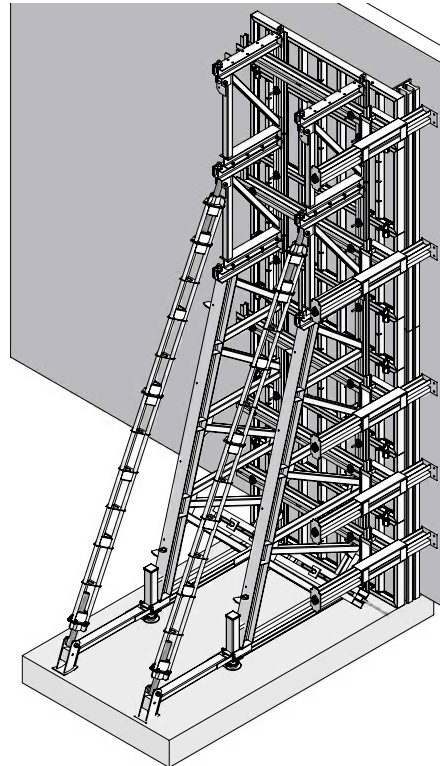

24.4 ábra
5 véglezáró heveder 2 magasítóval szerelt STB 450-hez

Belső sarok sarokhevederrel, STB és STB 300

Az STB sarokheveder sarkok egyoldali zsaluzásához használható. A sarokhevedert 18-as tányéros orsóval kell a falzsalu funkció bordájára rögzíteni. Sarkonként 2 támasztóbakra van szükség. A rögzítés részletei a 25.1 és 25.2 ábrán láthatók. A támasztóbak rögzítésének leírása az STB-10 – STB-21 oldalakon található.

Az STB sarokhevedert az STB 300-zal 3,30 m-es zsalumagasságig lehet használni.

A sarokhevedernek StarTec ill. Mammut zsaluzattal történő használatát a következő oldalak mutatják be.

Figyelem

A megadott beépítési méreteket be kell tartani.

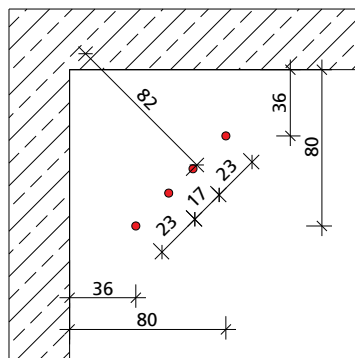

25.1 ábra

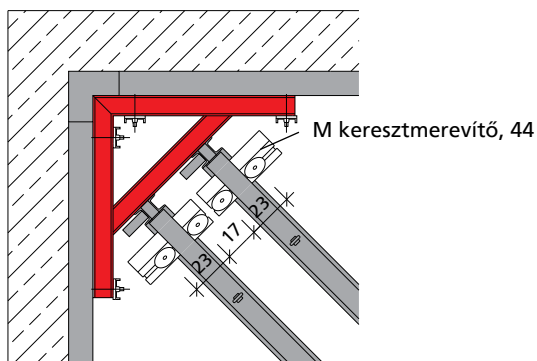

25.2 ábra

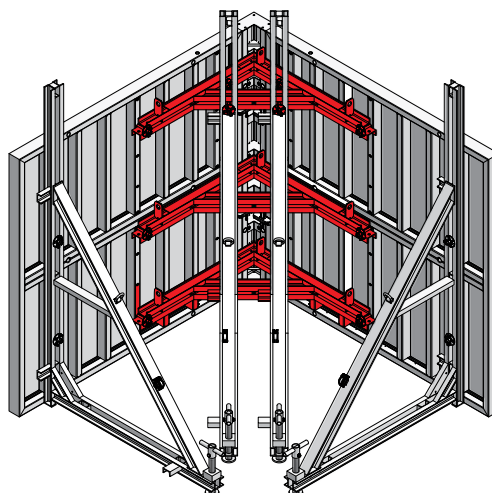

25.3 ábra

Megnevezés	Cikkszám
Sarokheveder, STB	29-406-70
Tányéros orsó, 18.....	29-401-10
M keresztmervítő, 44.....	29-401-02
Lehorgonyzó sín, 80/12.....	29-406-38

Belső sarok sarokhevederrel, STB és STB 300

Az STB sarokhevedert különböző módokon lehet felhasználni:

A 26.1 – 26.3 ábrák a sarokhevedernek a Mammut zsaluzattal történő használatát mutatják be. A Mammut fektetett (26.1 és 26.3 ábra) és állított (26.2 ábra) helyzetben is használható. Fektetett helyzetben történő felhasználás esetén az STB 300-ast vagy a funkciós bordára kell rögzíteni 18-as tányéros orsóval (26.1 ábra), vagy az átkötési helyre 35-ös tartócsavarral (26.3 ábra).

A Mammut állított helyzetben történő felhasználása esetén az STB-t 18-as tányéros orsóval lehet rögzíteni a funkciós bordára (26.2 ábra).

A jobb merevítettség miatt alul ajánljuk a nagytáblás elem használatát. Néha a belső sarok mellé a támasztóbakok elhelyezhetősége miatt egy állított elemet kell beépíteni (26.3 ábra). A 26.4 ábra a fektetett StarTec zsaluzat használatát mutatja, az STB 300 a funkciós bordára van rögzítve.

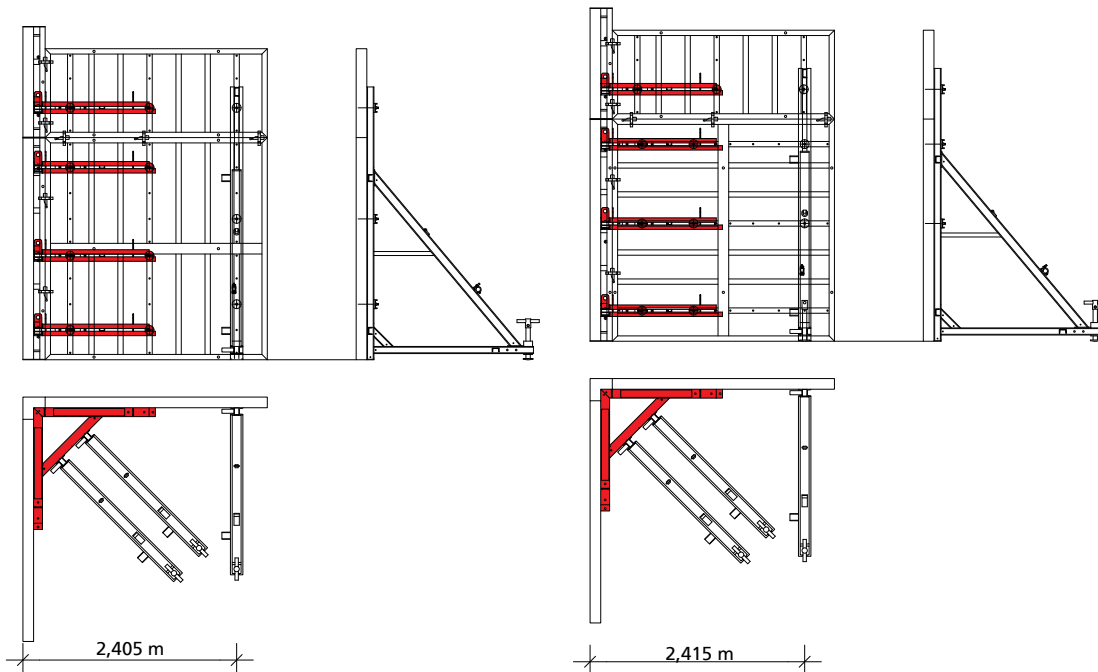

26.1 ábra
STB 300 fektetett Mammut zsaluzattal; STB rögzítése: 18-as tányéros orsóval a funkciós bordán

26.2 ábra
STB 300 állított Mammut zsaluzattal; STB rögzítése: 18-as tányéros orsóval a funkciós bordán

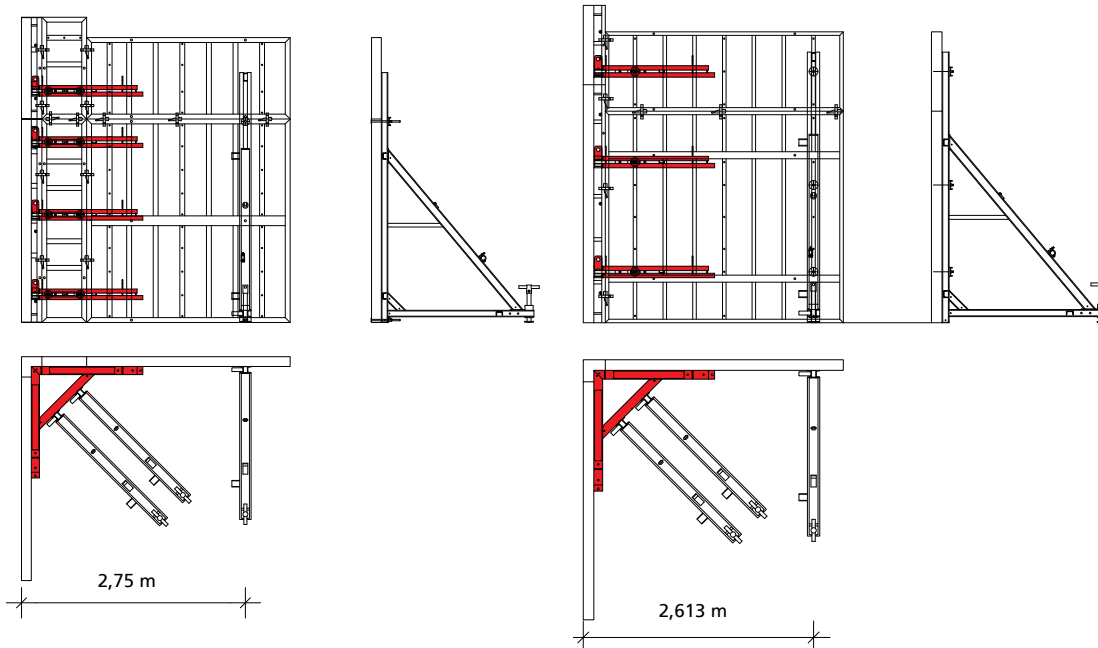

26.3 ábra
STB 300 fektetett Mammut zsaluzattal és állított "sarok" elemmel; STB rögzítése: 35-ös tartócsavarral az átkötési helyen

26.4 ábra
STB 300 fektetett StarTec zsaluzattal; STB rögzítése: 18-as tányéros orsóval a funkciós bordán

Megnevezés	Cikkszám
Sarokheveder, STB...	29-406-70
Tányéros orsó, 18.....	29-401-10
Tartócsavar	
35/DW15	29-401-20
M keresztmerevítő, 44.....	29-401-02
Lehorgonyzó sín, 80/12.....	29-406-38

Belső sarok sarokhevederrel, STB és STB 300

A 27.1 – 27.3 ábrákon a sarokhevedernek állított StarTec zsaluzattal történő használata látható. A 27.1 és 27.2 ábrán egy állított elem csatlakozik a belső sarokhoz, az STB 300 rögzítése az állított nagytáblás elem ill. a magasító elem funkció bordájára 18-as tányéros orsóval történik. A 27.3 ábrán az STB 300 rögzítése az állított nagytáblás/magasító elem átkötési helyén történik 35-ös tartócsavarral. A 27.4 ábrán az STB 300 rögzítése a fektetett nagytáblás/magasító elemen történik 35-ös tartócsavar.

A jobb merevítettség miatt alul ajánljuk a nagytáblás elem használatát.

Figyelem

A belső sarok és az STB 300 rögzítése közötti távolság ne legyen nagyobb 2,85 m-nél!

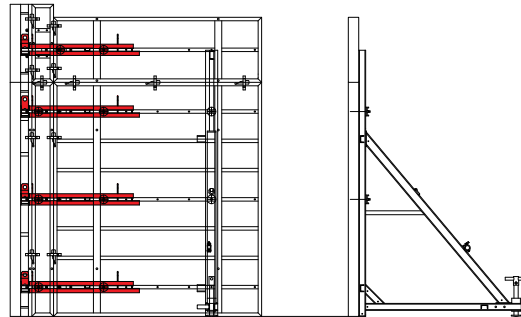

27.1 ábra
STB 300 állított StarTec zsaluzattal; STB rögzítése:
18-as tányéros orsóval a funkció bordán

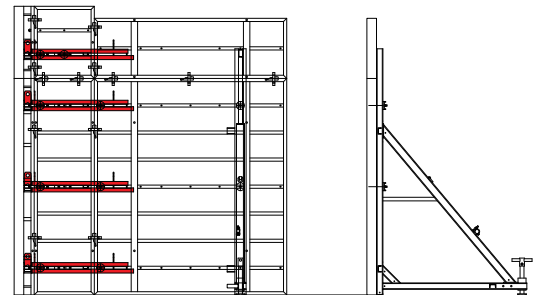

27.2 ábra
STB 300 állított StarTec zsaluzattal; STB rögzítése:
18-as tányéros orsóval a funkció bordán

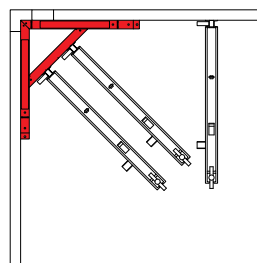

27.3 ábra
STB 300 állított StarTec zsaluzattal; STB rögzítése:
35-ös tartócsavarral az átkötési helyen

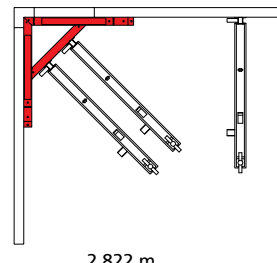

27.4 ábra
STB 300 fektetett StarTec zsaluzattal; STB rögzítése:
35-ös tartócsavarral az átkötési helyen

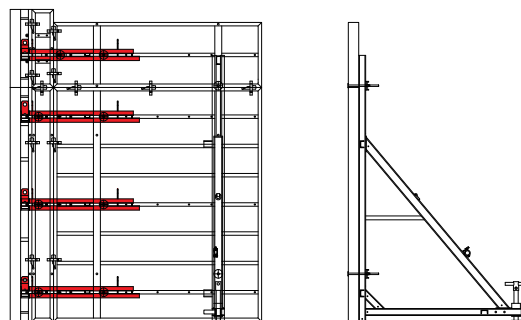

27.3 ábra
STB 300 állított StarTec zsaluzattal; STB rögzítése:
35-ös tartócsavarral az átkötési helyen

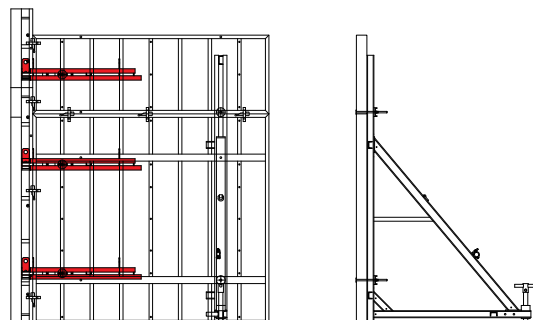

27.4 ábra
STB 300 fektetett StarTec zsaluzattal; STB rögzítése:
35-ös tartócsavarral az átkötési helyen

Megnevezés	Cikkszám
Sarokheveder, STB ...	29-406-70
Tányéros orsó, 18.....	29-401-10
Tartócsavar	
35/DW15	29-401-20
M keresztmerezítő, 44.....	29-401-02
Lehorgonyzó sín, 80/12.....	29-406-38

Belső sarok sarokhevederrel, STB és STB 450

Az STB sarokheveder sarkok egyoldali zsaluzásához használható. A sarokhevedert 18-as tányéros orsóval kell a falzsalu funkció bordájára rögzíteni. Sarkonként 2 támasztóbakra van szükség. A rögzítés részletei a 28.1 és 28.2 ábrán láthatók. A támasztóbak rögzítésének leírása az STB-10 – STB-21 oldalakon található.

Az STB sarokhevedert az STB 450-nel 6,00 m-es zsalumagasságig lehet használni.

A sarokhevedernek StarTec ill. Mammut zsaluzattal történő használatát a következő oldalak mutatják be.

Figyelem

A megadott beépítési méreteket be kell tartani. A szereléshez a belső sarok és a "sarok" elem illesztésének tökéletesnek kell lennie.

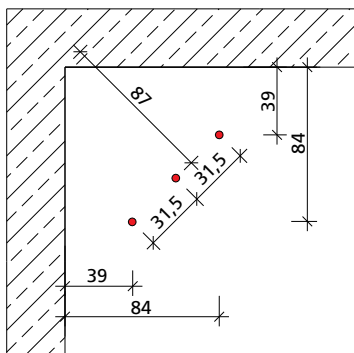

28.1 ábra

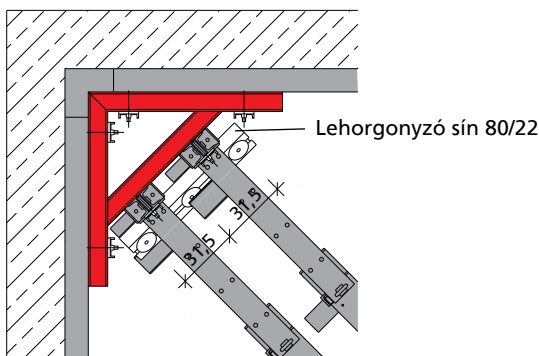

28.2 ábra

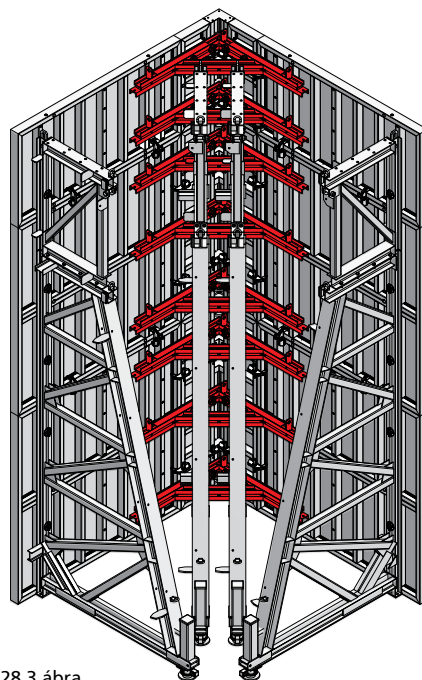

28.3 ábra

Megnevezés	Cikkszám
Sarokheveder, STB...	29-406-70
Tányéros orsó, 18....	29-401-10
Lehorgonyzó sín, 80/22.....	29-406-35

Belső sarok sarokhevederrel, STB és STB 450

Az STB sarokhevedert különböző módokon lehet felhasználni:

A 29.1 – 29.3 ábrák a sarokhevedernek a Mammut zsaluzattal történő használatát mutatják be. A Mammut fektetett (29.1 és 29.3 ábra) és állított (29.2 ábra) helyzetben is használható. Fektetett helyzetben történő felhasználás esetén az STB 450-est vagy a funkciós bordára kell rögzíteni 18-as tányéros orsóval (29.1 ábra), vagy az átkötési helyre 35-ös tartócsavarral (29.3 ábra).

A Mammut állított helyzetben történő felhasználása esetén az STB-t 18-as tányéros orsóval lehet rögzíteni a funkciós bordára (29.2 ábra). A jobb merevítettség miatt alul ajánljuk a nagytáblás elem használatát. Az STB 450 méretei miatt a belső sarok mellé a támasztóbakok elhelyezhetősége miatt mindig egy állított elemet kell beépíteni.

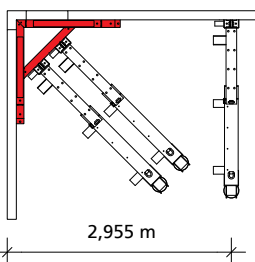
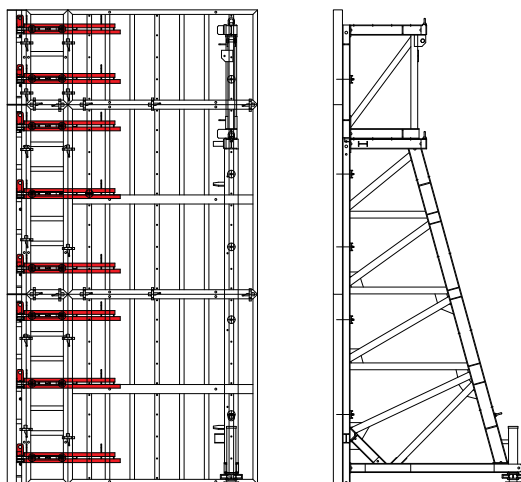

29.1 ábra
STB 450 fektetett Mammut zsaluzattal; STB rögzítése: 18-as tányéros orsóval a funkciós bordán

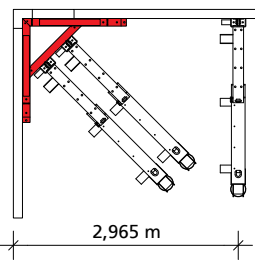
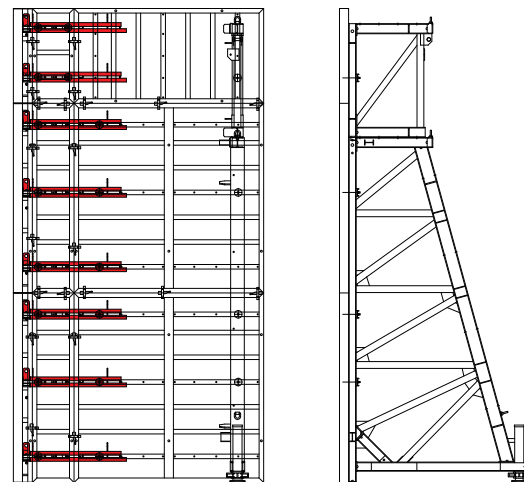

29.2 ábra
STB 450 állított Mammut zsaluzattal; STB rögzítése: 18-as tányéros orsóval a funkciós bordán

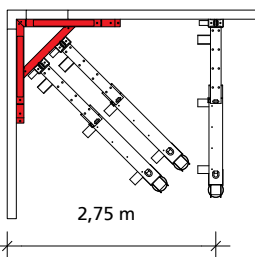
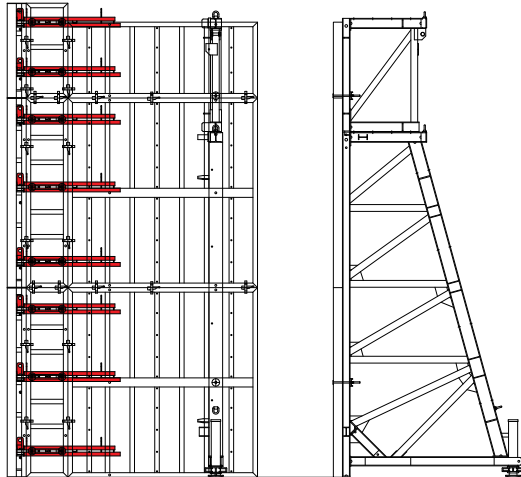

29.3 ábra
STB 450 fektetett Mammut zsaluzattal; STB rögzítése: 35-ös tartócsavarral az átkötési helyen

Figyelem

A belső sarok és az STB 450-nek a Mammut zsaluzatra történő rögzítési helye közötti távolság ne legyen nagyobb 2,97 m-nél!

Megnevezés	Cikkszám
Sarokheveder, STB ...	29-406-70
Tányéros orsó, 18.....	29-401-10
Tartócsavar 35/DW15	29-401-20
Lehorgonyzó sín, 80/22.....	29-406-35

Belső sarok sarokhevederrel, STB és STB 450

A 30.1 és 30.3 ábrán a sarokhevedernek fektetett StarTec zsaluzattal történő használata látható, a 30.1 ábrán az STB 450 a fektetett nagytáblás ill. magasító elem funkció bordájára van rögzítve 18-as tányéros orsóval. A 30.3 ábrán az STB rögzítése 35-ös tartócsavarral a StarTec elemre történik.

A 30.2 és 30.4 ábrán az STB 450 állított StarTec nagytáblás ill. magasító elemre van rögzítve. A 30.2 ábra a 18-as tányéros orsóval a funkció bordára, a 30.4 ábra pedig a 35-ös tartócsavarral az átkötési helyre történő rögzítést mutatja.

A jobb merevítettség miatt alul ajánljuk a nagytáblás elem használatát. Az STB 450 méretei miatt a belső sarok mellé a támasztóbakok elhelyezhetősége miatt mindig egy állított elemet kell beépíteni.

Figyelem

A belső sarok és az STB 450 rögzítése közötti távolság ne legyen nagyobb 2,90 m-nél!

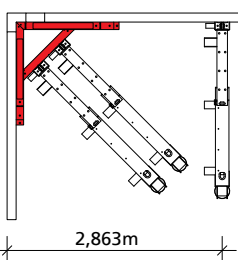
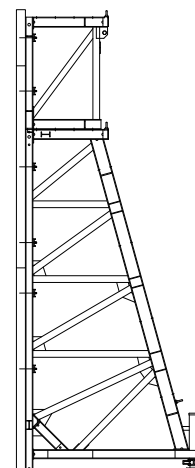
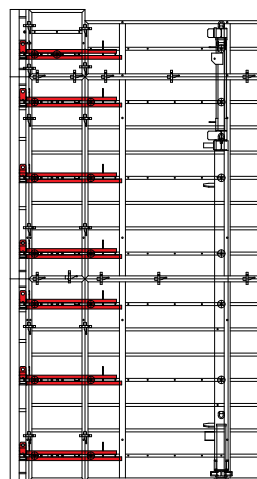
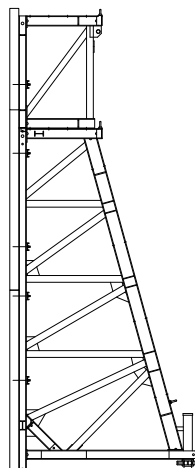
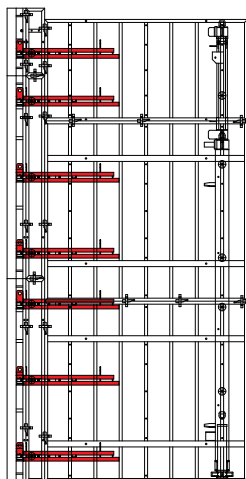

30.1 ábra
STB 450 fektetett StarTec zsaluzattal; STB rögzítése: 18-as tányéros orsóval a funkció bordán

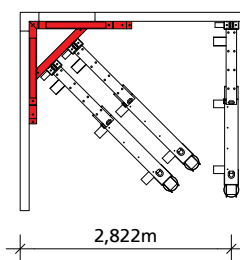

30.2 ábra
STB 450 állított StarTec zsaluzattal; STB rögzítése: 18-as tányéros orsóval a funkció bordán

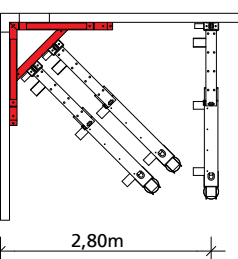
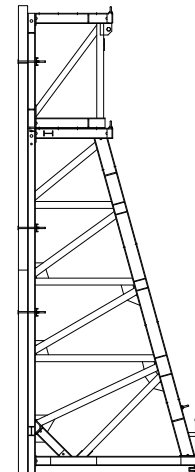
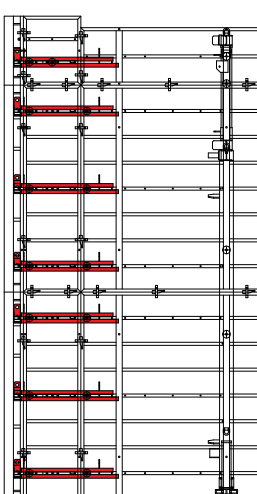
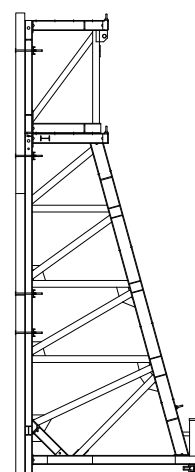
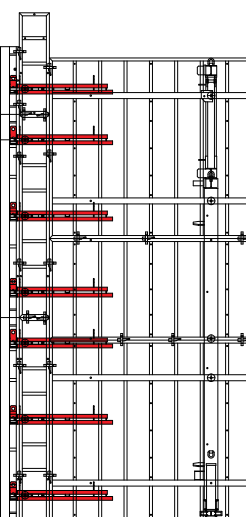

30.3 ábra
STB 450 fektetett StarTec zsaluzattal; STB rögzítése: 35-ös tartócsavarral az átkötési helyen

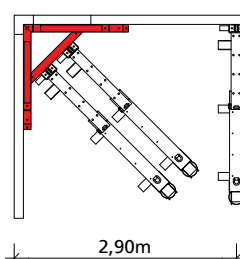

30.4 ábra
STB 450 állított StarTec zsaluzattal; STB rögzítése: 35-ös tartócsavarral az átkötési helyen

Megnevezés	Cikkszám
Sarokheveder, STB...	29-406-70
Tányéros orsó, 18.....	29-401-10
Tartócsavar	
35/DW15	29-401-20
Lehorgonyzó sín, 80/22.....	29-406-35

Áthelyezés daruval

A daruval történő áthelyezéshez minden elemet rögzíteni kell az STB 300-as vagy STB 450-es támasztóbakhoz.

STB 300-as egységek

Az STB 300-as támasztóbak-egységeket 3,50 m szélességig a zsaluzaton levő darukapcsoknál fogva lehet felemelni (31.1 és 31.2 ábra). Mindig 2 darukapcsot kell használni, a megengedett tartóerőre ügyelni kell!

STB 450-es egységek

Az STB 450 és a 150-es magasító saját daruzószemmel rendelkezik. A magasítóval rendelkező STB 450-es egységek mozgathatóak a 4-ágú darukötelet a legfelső magasító daruzószemébe kell akasztani (31.3 és 31.4 ábra). Az egyes daruzószemek tartóereje 3,2 t (az STB 450-nél és a 150-es magasítónál egyaránt).

Figyelem

- A támasztóbak-egységeket ne a daruval tépje ki a betonból!
- A támasztóbak-egységek rakodásakor minden fázisban ügyeljen a megfelelő stabilitásra, szükség esetén használjon kiegészítő terheket.

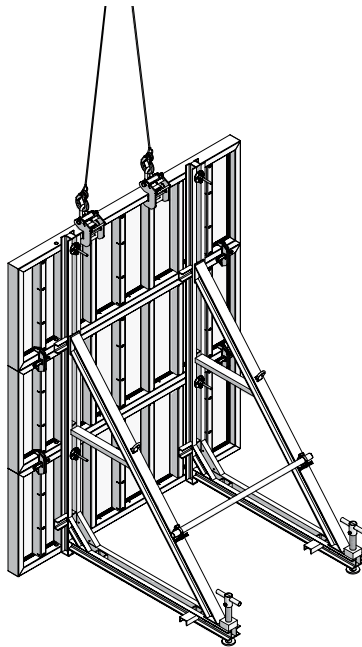

31.1 ábra Mammut és STB 300

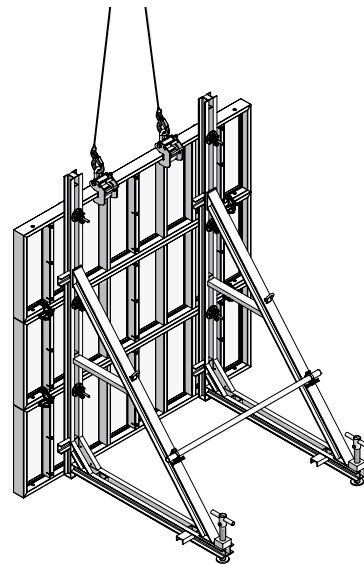

31.2 ábra StarTec és STB 300

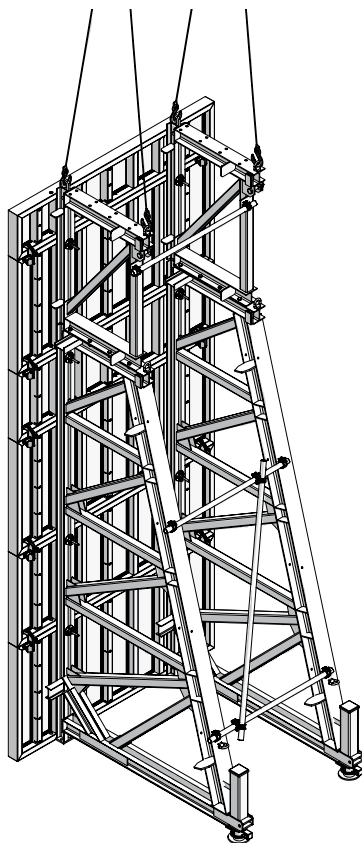

31.3 ábra Mammut és STB 450

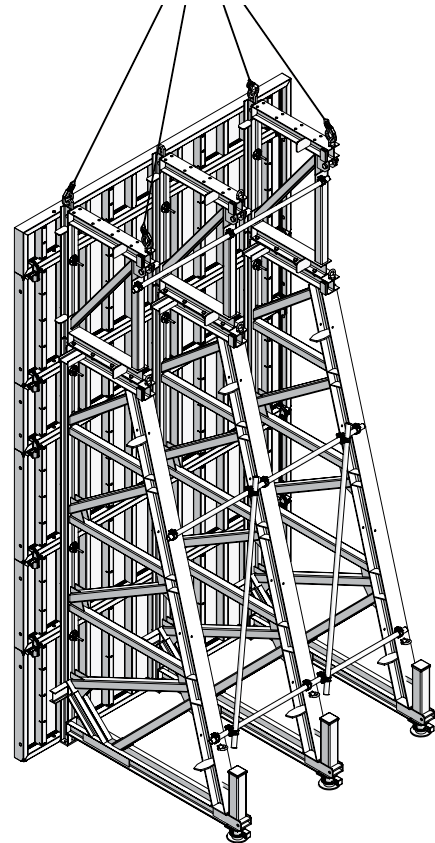

31.4 ábra Mammut 350 és STB 450

Áthelyezés mozgatókerettel

Az STB mozgatóegységgel gyorsan át lehet helyezni a támasztóbak-egységeket, ha nem lehet darut használni, pl. alagútban. A mozgatóegységet fel lehet szerelni az STB 450-re is és az STB 300-ra is.

Figyelem

A támasztóbakok beto-
nozáskor nem állhatnak a
mozgatóegység menetes
állító orsóin. Az STB 300-
nál a mozgatóegységet
le kell szerelni a zsaluzási
oldalról, különben nem
lehet elvégezni a rögzítést.
Lásd a mozgatóegység
használati útmutatóját is.

A mozgatóegység felszerelése

A mozgatóegységet a
támasztóbakokra kell
rögzíteni (a tartólap és az
anyák fel vannak szerelve
a mozgatóegységre). Az
egység mozgatásakor a
felbillenés megakadályozá-
sához egy ellensúlyra van
szükség, amelynek a súlya
a zsaluzat magasságától
és az alkalmazott támasz-
tóbaktól függ. Az áthe-
lyezéshez egységenként
2 mozgatóegység-tartóra,
4 görgőcsatlakozóra és 4
48/70-es orsóra van szük-
ség. A terheléstől függően
4 darab 2 vagy 6 vagy
10 tonnás forgóvillás
görgőre van szükség. A
görgőknek a mozgatóegy-
ségre történő felszerelé-
séhez az egységet fel kell
emelni az orsóval.

Megnevezés	Cikkszám
Mozgatóegység	
tartó	29-403-70
Görgőcsatlakozó	29-403-75
Orsó, 48/70	29-403-80
Forgóvillás görgő	
2 t	29-306-50
6 t	29-306-75
10 t	29-306-90

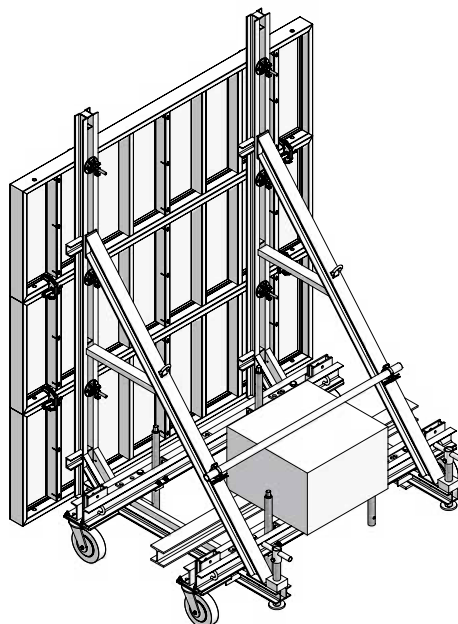

32.1 ábra

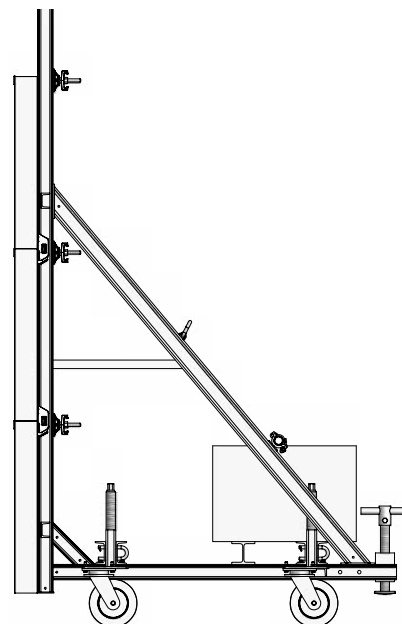

32.2 ábra

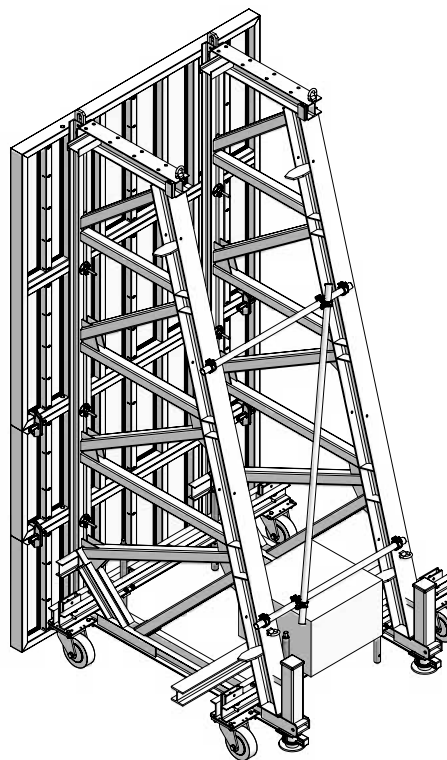

32.3 ábra

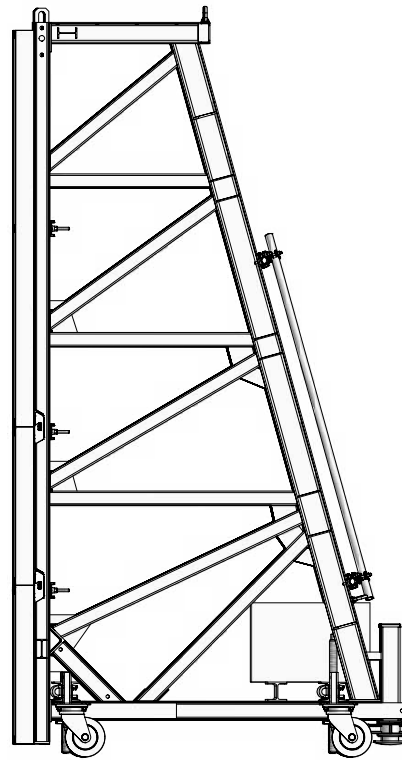

32.4 ábra

Magasítás-összekötő, STB 450

Az STB 450-es magasítás-összekötővel (33.1 ábra) az STB 450-et és egy 150-es magasítót (33.2 ábra) ill. két darab 150-es magasítót (33.3 ábra) lehet biztonságosan összekötni.

A magasítás-összekötőkre különösen akkor van szükség, ha az egyoldali zsaluzat felett egy átkötés (száraz átkötés) van. Az egész támasztóbak-egység ilyenkor egy mezőt áthidaló tartóként működik, és annak megfelelően meg kell erősíteni az összekötéseket.

Összekötésenként mindig két magasítás-összekötőt kell használni. Az összekötőket a végekhez lehető legközelebb kell felszerelni.

A magasítás-összekötő két darab, egymással egy acéllemezrel összekötött DW 15-ös szárból (l=500 mm), két 100-as tányéros anyagból és egy 100-as dupla U tartóból áll (l=270 mm).

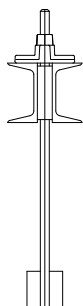

33.1 ábra

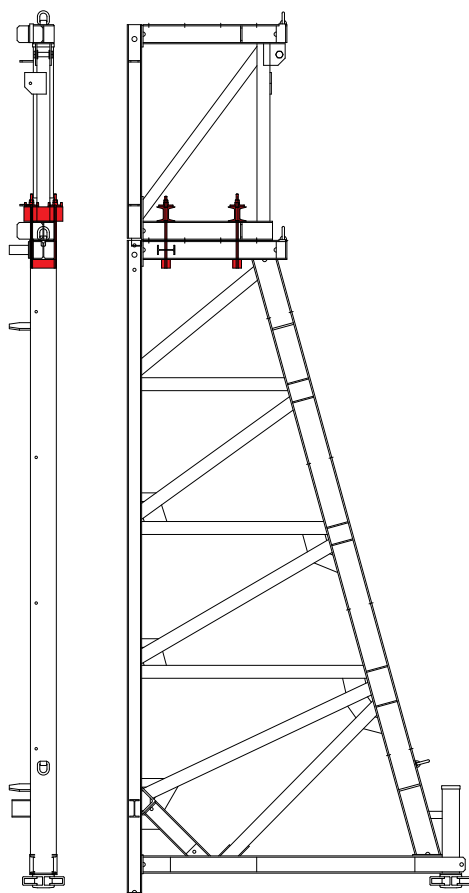
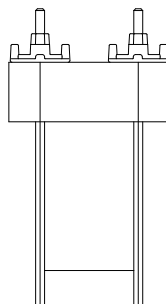
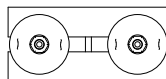

33.2 ábra

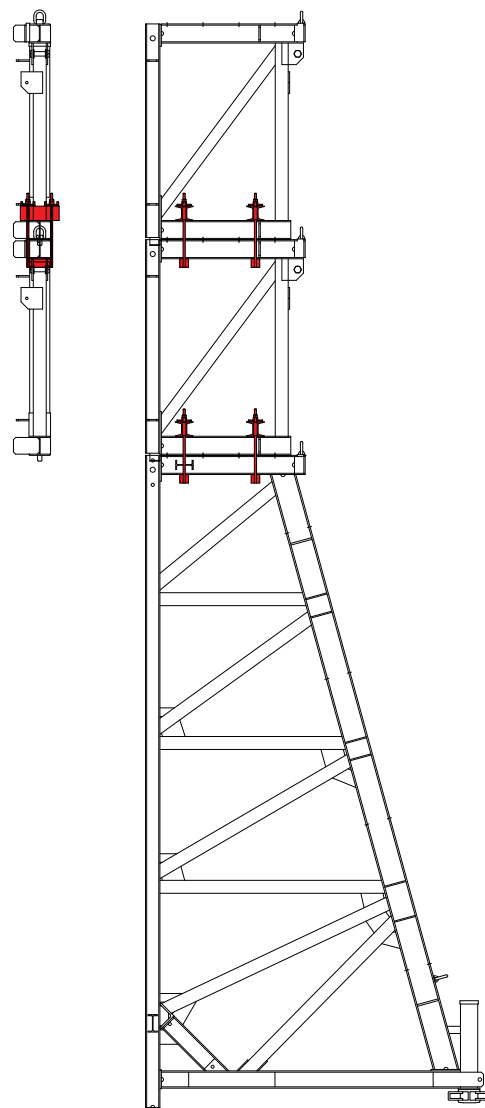

33.3 ábra

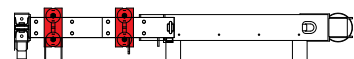

Megnevezés	Cikkszám
Magasítás-összekötő STB 450.....	29-406-90

Támasztókonzol, SK 150

Az SK 150-es támasztókonzol (34.1 és 34.2 ábra) alaplemezek és alaplemezeknél levő fugák széllezárására használhatók, lásd még az STB-35 oldalt.

Állítási tartomány

- SRL 120 = 51°–106°
- SRL 170 = 80°–110°

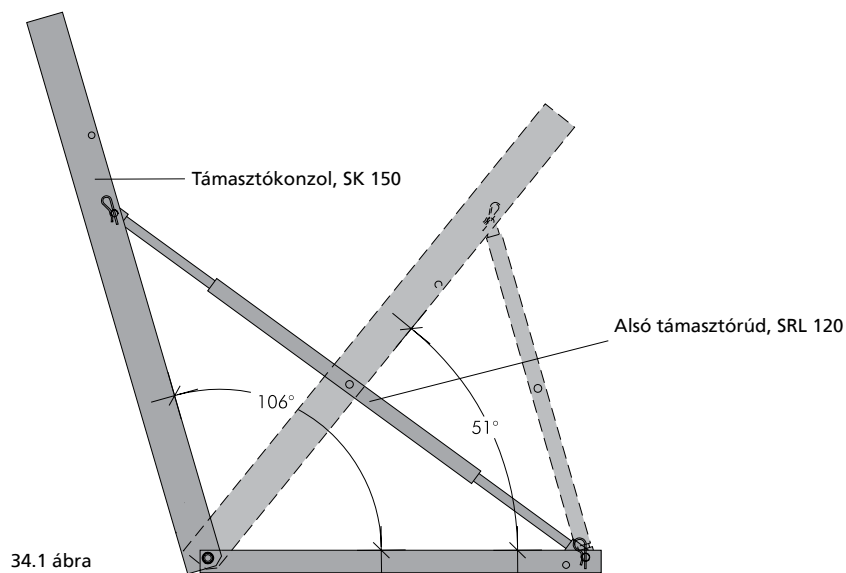

34.1 ábra

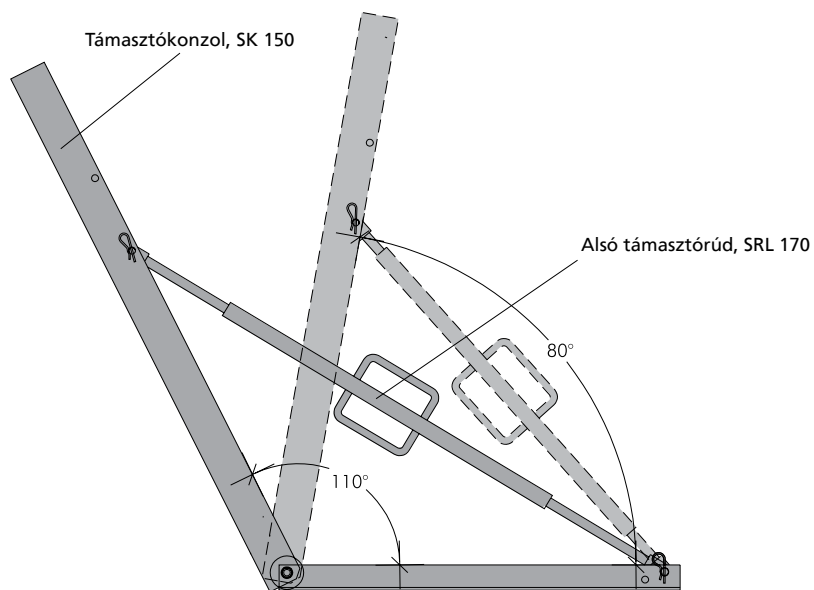

34.2 ábra

Megnevezés	Cikkszám
Támasztókonzol, SK 150	29-403-50
Alsó támasztórúd, SRL 120.....	29-108-80
Alsó támasztórúd, SRL 170.....	29-108-90

Támasztókonzol, SK 150
**Tipikus alkalmazás:
Alaplemez fugaképző
szalaggal**

Az SK 150-es támasztókonzollal történő használatkor az SK szintező-tám lehetővé teszi az alaplemez falvéglezáró zsaluzásának pontos szintezését és beállítását lejtés esetén is. A támasztókonzolt egyszerűen lehet rögzíteni a zsaluelem DW menetébe.

A szükséges SRL 120-as vagy SRL 170-es alsó támasztórudakat és a szintező-támot külön kell megrendelni.

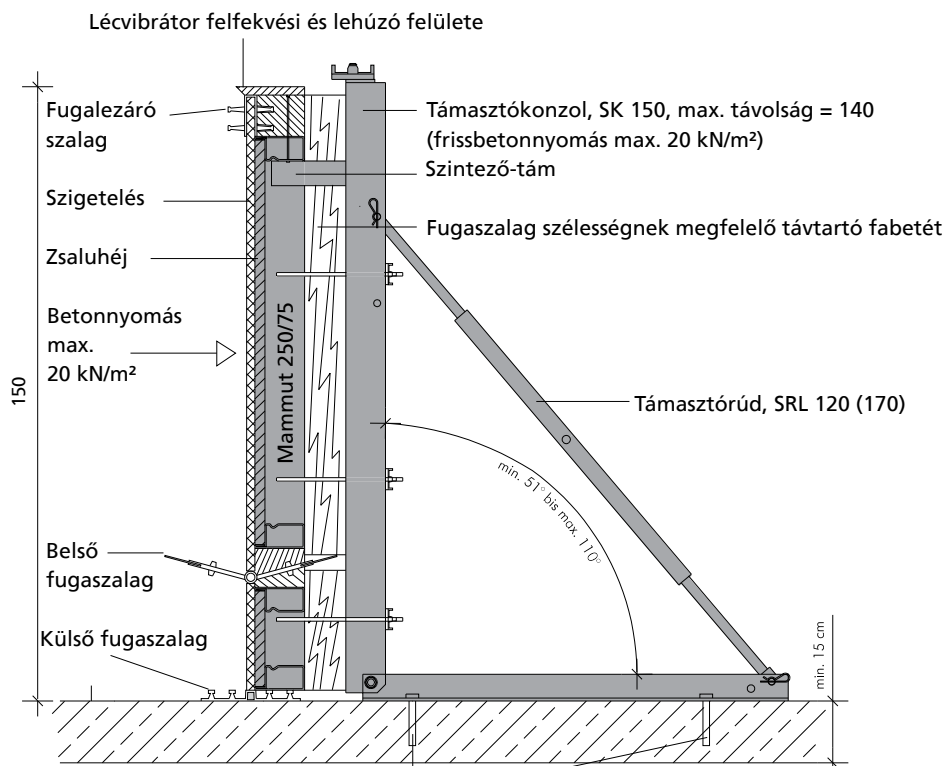

4 dübel, FH II 18/100 B, M12, SW19 vagy azzal egyenértékű

35.1 ábra

Megnevezés	Cikkszám
Szintező-tám, SK	29-403-55
Tányéros orsó, 18.....	29-401-10
Tányéros orsó, 28.....	29-401-12

Támasztókonzol, 80

A 80-as támasztókonzollal (36.1 ábra) alaplemez és fődémszék falvéglézáró zsaluzását lehet elkészíteni 80 cm-es magasságig.

A 80-as támasztókonzolba egy szegelhető műanyag lécc van beépítve zsaluhéjnak vagy deszkának a részegeléséhez.

A standard elemek megtámasztására a 80-as támasztókonzol 12-es tányéros orsóval rögzíthető a zsalutábla funkcióanyagához (36.2 ábra).

A támasztókonzolnak az alaphoz való rögzítése az alaptól függően történhet a nagyobbik lyukon ($d = 33 \text{ mm}$) keresztül egy cövekkel vagy a kisebbik lyukon ($d = 8 \text{ mm}$) keresztül egy drótszeggel/csavarral (36.1 ábra).

A támasztókonzol dőlésszögét az állítórúd segítségével -15° (36.3 ábra) és $+15^\circ$ (36.4 ábra) között fokozatmentesen lehet állítani.

Szállításhoz és tároláshoz össze lehet csukni a támasztókonzolt.

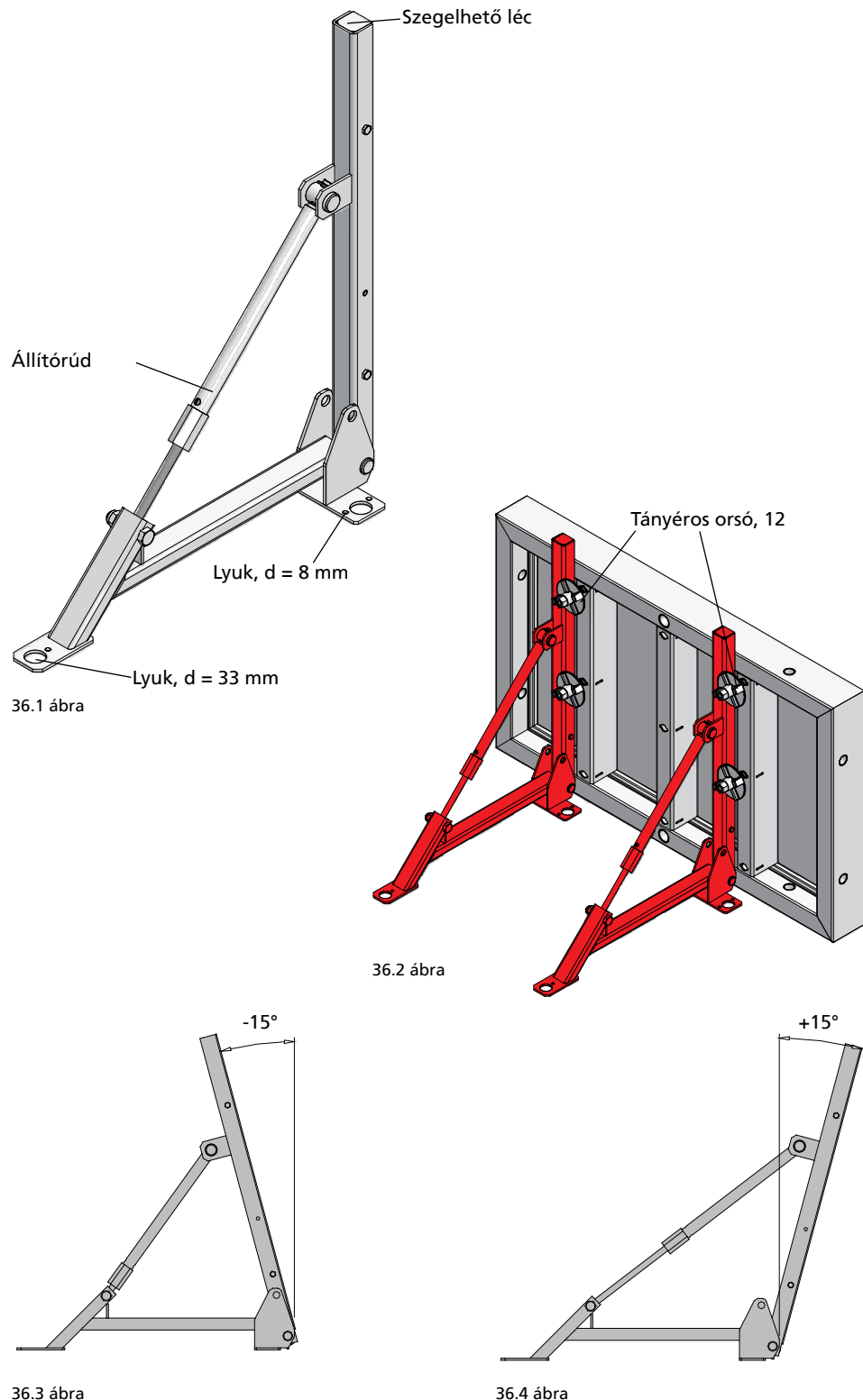

Megnevezés	Cikkszám
Támasztókonzol, 80...	29-921-35
Tányéros orsó, 12.....	29-900-70

Rakodás: anyagok rakatolása
**Támasztókonzol,
SK 150**

A rakodáshoz a MEVA rakatállványt célszerű használni. Egy rakatállványra 25 darab támasztórúd nélküli, összecukott támasztókonzolt lehet rakni (37.1 ábra).

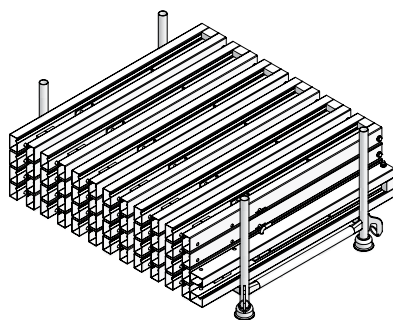

37.1 ábra

Támasztóbak, STB 300

10 darab támasztóbakot lehet egymásra rakni. A támasztóbakokra rakattámaszok vannak ráhegesztve (37.2 és 37.3 ábra).

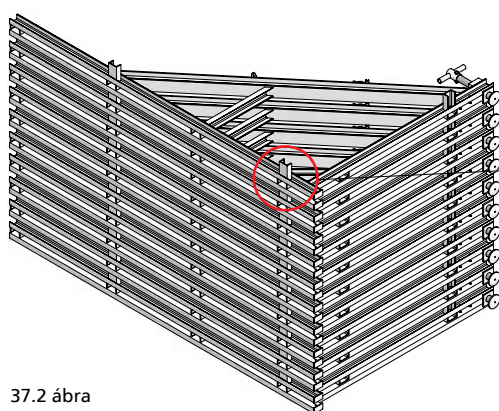

37.2 ábra

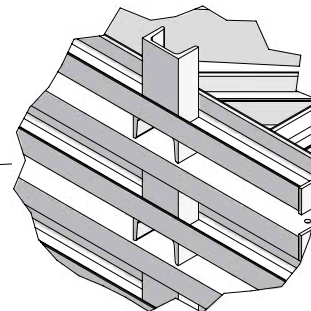

37.3 ábra Rakattámasz

Támasztóbak, STB 450

4 darab támasztóbakot lehet egymásra rakni. A támasztóbakokra rakattámaszok vannak ráhegesztve (37.4 és 37.5 ábra).

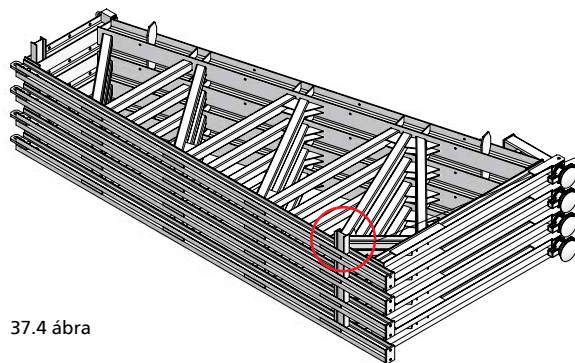

37.4 ábra

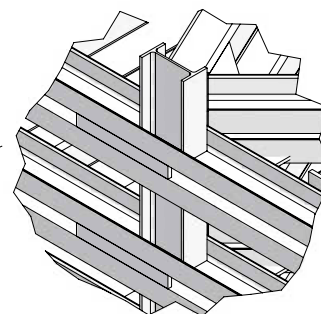

37.5 ábra Rakattámasz

Megnevezés	Cikkszám
Rakatállvány	27-000-20

Rakodás: tehergépkocsira rakodás

Biztosítani kell, hogy a szállítandó anyagok megfelelően és biztonságosan legyenek rögzítve.

Támasztóbak, STB 300
6 x 10 = 60 darab
(38.1 és 38.2 ábra)

Támasztóbak, STB 450
3 x 4 = 12 darab
(38.3 és 38.4 ábra)

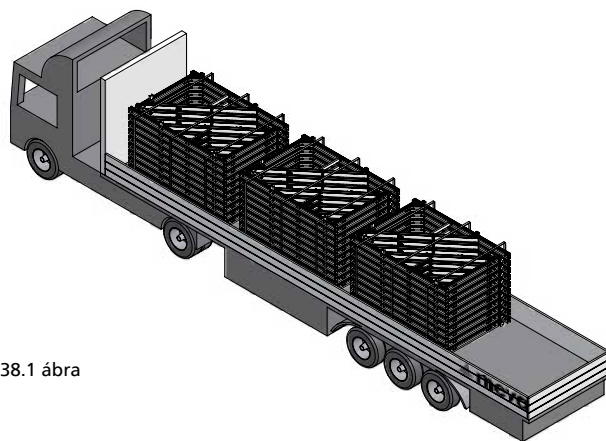

38.1 ábra

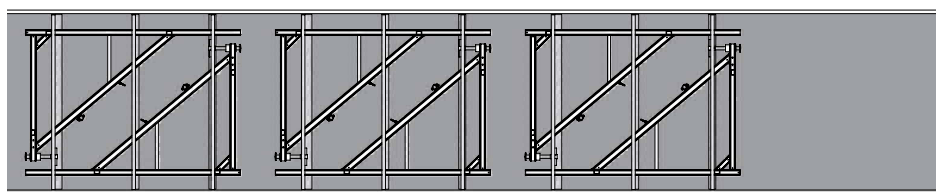

38.2 ábra

Max. szállítási hossz 13,60 m

Max. szállítási szélesség 2,50 m

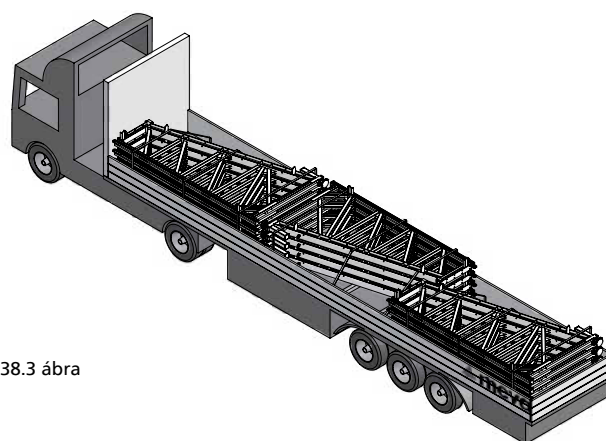

38.3 ábra

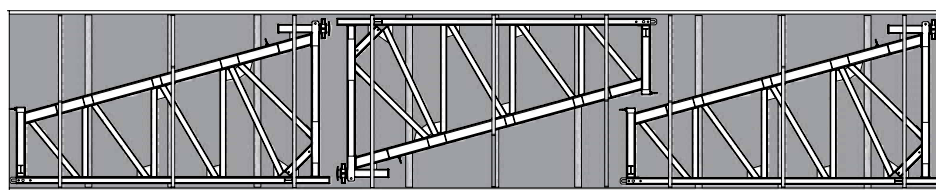

38.4 ábra

Max. szállítási hossz 13,60 m

Max. szállítási szélesség 2,50 m

Szolgáltatások

Tisztítás

Visszaszállítás után a zsaluk tisztítását gépesített eszközökkel görgős szalagon végezzük.

Felújítás

A felújítás során a kereteket átvizsgáljuk, szükség esetén tisztítjuk, kiváló minőségű beégett porbevonattal látjuk el, és egy új zsaluhéjat szerelünk fel.

Bérlés

A MEVA hatalmas mennyiségű zsaluzási elemet tartalmazó bérelhető készlete lehetővé teszi pl. a csúcsidezőszakok igényeinek béreléssel történő kielégítését. Az igényelt anyagok gyors célbajuttatásáról a MEVA európai logisztikai központjai gondoskodnak. A bérlés lehetővé teszi, hogy az ügyfelek közvetlenül az építkezés helyszínén, használat közben ismerjék meg a MEVA rendszereket.

Ultra Komfort Bérlés, bérlés kárszámlák nélkül

A havi átalánydíj ellenében a MEVA "teljes körű casco biztosítása" átvállalja a bérelt zsaluk és készülékek minden olyan utólagos költségét, amelyek a visszaszállítás után felléphetnek (az elvesztett és a teljesen tönkretett anyagokat leszámítva). Az ügyfél számára ez a következőket jelenti: kalkulációs biztonság utólagos költségek helyett, rövidebb bérlési idő és ezáltal kevesebb költség, mert nincs tisztítási és javítási időszükséglet a kivitelezés helyszínén.

Zsaluzási tervek

A szakembereink világszerte CAD-rendszerekkel dolgoznak. Megrendelőinket mindig optimális zsaluzási megoldásokkal, a gyakorlatban jól használható, áttekinthető zsaluzási és ütemezési tervekkel segítjük.

Egyedi, különleges megoldások

Amennyiben különleges feladatok megoldása válik szükségessé, az erre szakosodott részlegünk mindig tud segíteni az adott feladathoz legyártott egyedi elemekkel, melyek a keretes zsalulelemekhez illeszthetők.

Statikai igazolás

A zsaluzatoknál gyakran problémát jelent a betonnyomás erőinek megfelelő kiszámítása és levezetése. Igény esetén külön díjazás ellenében szívesen elvégezzük ezeket a számításokat és elkészítjük a statikai igazolást.

Zsaluzási tanfolyam

Az érdeklődők számára zsaluzási tanfolyamokat is tartunk. A résztvevők megtanulhatják a MEVA rendszerek hatékony és biztonságos alkalmazását, hasznosíthatják a zsaluzási szakembereink tudását, és megismerkedhetnek az újdonságainkkal.



Jegyzetek

