

CaroFalt

Instructions de montage et d'utilisation

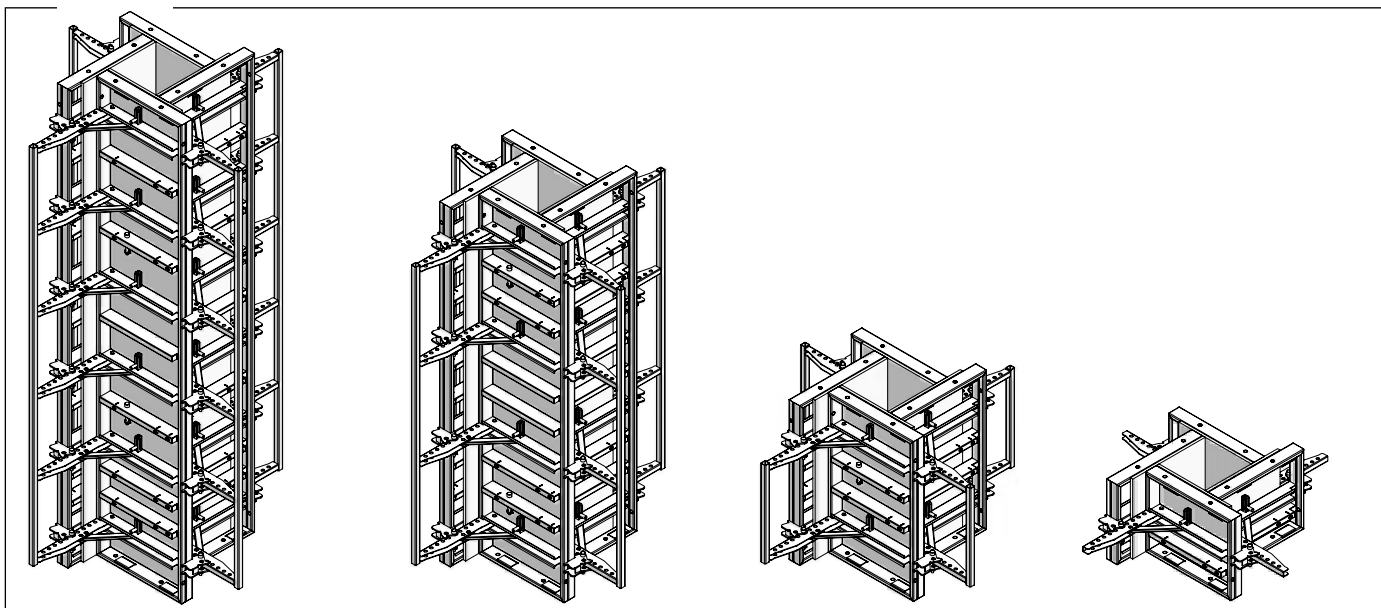

Caractéristiques :

Le coffrage de poteaux CaroFalt est composé de quatre panneaux identiques. Les hauteurs standard sont de 360 et 270 cm. Les panneaux de sous-hausse sont de 120 et de 60 cm de hauteur. Ils sont reliés entre eux en forme d'ailes de moulin avec des axes à goupille. Des profils chanfreins peuvent être fixés dans les angles.

La poussée de béton admissible est de 100 kN/m².

Les sections de poteau de 20 x 20 cm jusqu'à 60 x 60 cm peuvent être réalisées en pas de 5 cm. Les panneaux CaroFalt sont munis d'une peau coffrante alkus de 20 mm d'épaisseur. Ainsi on peut obtenir des parements en béton répondant aux exigences les plus élevées.

Le coffrage CaroFalt peut être déplacé en tant qu'ensemble complet soit verticalement d'un mouvement de grue, soit horizontalement à l'aide des roues de translation si la hauteur n'excède pas 360 cm.

Le coffrage de poteaux CaroFalt répond aux besoins du chantier : Chaque panneau est doté de goupilles qui facilitent l'alignement des panneaux en cas de sous-hausse.

A chaque traverse multifonction on peut fixer un étau combiné tirant-poussant.

La mise en place de la plaque de protection protège la peau alkus et le cadre lors de l'ouverture et de la fermeture du coffrage CaroFalt.

Pour le transport, les rails perforés sont repliés dans le panneau, ce qui permet de former des piles de quatre panneaux d'une hauteur d'empilage de 4 x 12 cm = 48 cm.

A partir de l'échelle d'accès, on peut fixer les tendeurs de serrage et ainsi ouvrir et fermer le coffrage.

Le coffrage est complété par une plateforme de bétonnage permettant de travailler en sécurité, quelle que soit la hauteur.

L'échelle d'accès intégrée est dotée d'une crinoline permettant la sécurité d'accès à la plateforme de bétonnage.

L'adaptation en hauteur du coffrage CaroFalt est réalisée avec des panneaux de sous-hausse, fixés fermement à l'aide des serrures de coffrage. Ainsi on évite le démontage de la plateforme de bétonnage.

Pour le déplacement à la grue, des anneaux de levage 130 CF sont fixés à la plateforme de bétonnage et aux panneaux.



A noter :

Dans les présentes « Instructions de montage et d'utilisation », vous trouverez les indications essentielles pour la mise en place du coffrage de poteaux CaroFalt de manière rapide, économique et conforme aux réglementations en vigueur.

Il s'agit de présenter surtout des exemples typiques que l'on rencontre le plus souvent dans la pratique. Les illustrations ont pour but de présenter clairement les pièces et ne correspondent pas toujours à la réalisation définitive sur le plan de la sécurité technique. Pour les cas particuliers, qui ne sont pas traités ici, les experts du Service Méthodes MEVA se tiennent à votre disposition.

Veillez suivre les instructions concernant la fonctionnalité technique, car les dérogations nécessitent un justificatif statique.

Respectez impérativement les dispositions de sécurité en vigueur du pays concerné.

Pour le montage de coffrages, de tours d'étaisements et de plates-formes de travail, le chantier doit disposer d'une notice de montage fournie par l'entrepreneur. Elle est à établir après analyse des risques spécifiques au chantier. Les présentes « Instructions de montage et d'utilisation » sont à respecter et peuvent servir de base.

Contenu de la notice de montage à établir par le chantier :

1. déroulement des travaux y c. montage et démontage,
2. poids des panneaux (de coffrage) ou des composants du système,
3. nature, nombre et entraxe des ancrages et de l'étaisement,
4. disposition, nombre et dimensions des plates-formes de travail (de bétonnage) ainsi que des garde-corps et des accès,
5. points d'accrochage pour le levage par grue.

Seul un matériel de qualité irréprochable peut être utilisé. Toute pièce endommagée doit impérativement être remplacée. Comme pièce de rechange, seules les pièces d'origine MEVA doivent être employées.

Attention :

Il est strictement interdit de traiter les serrures de coffrage avec de l'huile de décoffrage ou de la cire !

Sommaire

Schéma de montage	4
Montage	5-11
Emploi	12-15
Déplacement avec des roues de translation.....	16
Combinaisons en hauteur.....	17-19
Stockage et transport	20
Prestations	21
Nomenclature.....	23-34

Schéma du coffrage

- ① Panneau CF 270 AL 20
- ② Plaque de protection CF
- ③ Plateforme de bétonnage CF
- ④ Console plateforme CF
- ⑤ Support d'angle CF
- ⑥ Garde-corps face coffrante CF
- ⑦ Echelle 348
- ⑧ Fixation d'échelle CF
- ⑨ Crinoline

Bétonnage

■ Lorsque la hauteur de bétonnage excède 3,60 m, on atteint la poussée de béton admissible de 100 kN/m².

Cela signifie :
le respect de la vitesse de bétonnage admissible est obligatoire pour les hauteurs de bétonnage supérieures à 3,60 m.

■ Il est interdit d'excéder la profondeur d'immersion de l'aiguille vibrante de 3,00 m et de répéter l'immersion plusieurs fois.

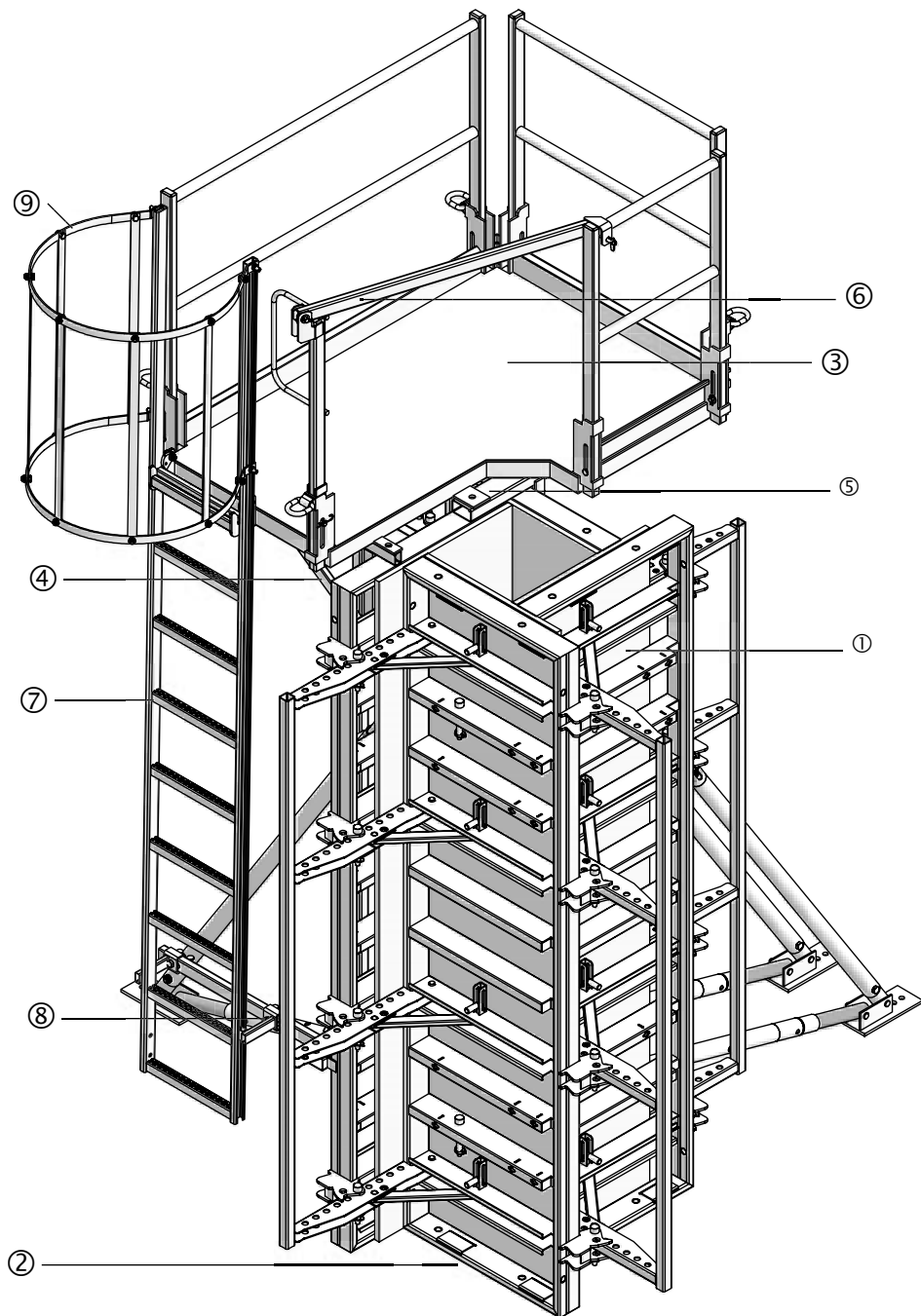

Fig. 4.1

Désignation	Référence
Panneau CF 270 AL 20.....	23-603-20
Plaque de protection CF.....	29-413-60
Plate-forme de bétonnage CF.....	29-414-10
Console plate-forme CF.....	29-414-15
Profil d'angle CF.....	29-414-20
Garde-corps face coffrante.....	29-414-25
Echelle 348.....	29-414-50
Fixation d'échelle CF.....	29-414-65
Crinoline 85.....	29-414-90

cf. pages CF-24-35

Montage

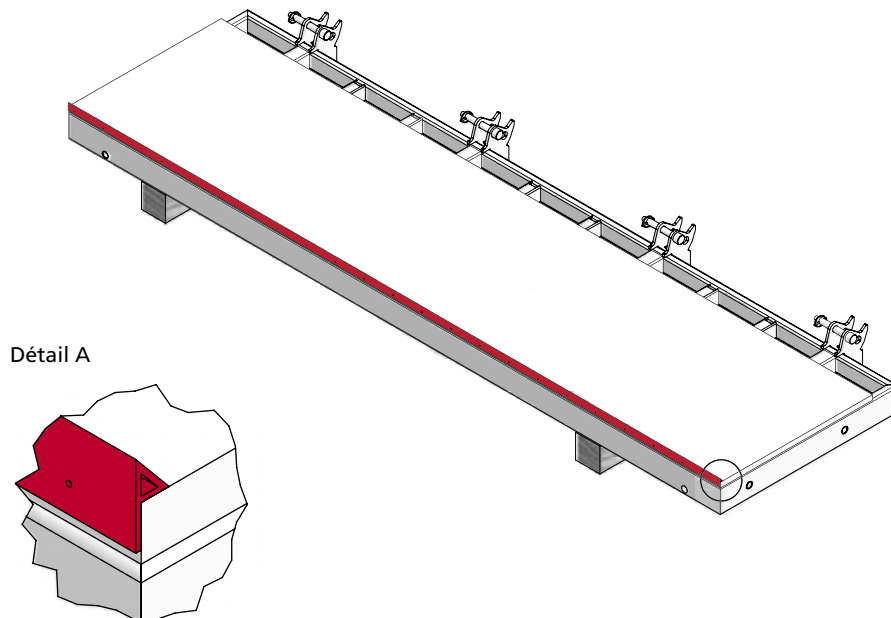

Fig. 5.1

Préparation

Il est conseillé de fixer avant de procéder au montage un profil triangulaire sur le côté longitudinal de la peau coffrante qui permet de réaliser des chanfreins précis. (Détail A). Le profil chanfrein est fixé avec des pointes espacées d'environ 15 cm. Le coffrage CaroFalt peut également être fermé hermétiquement sans profil pour chanfreins à l'aide d'une bande de joint mousse.

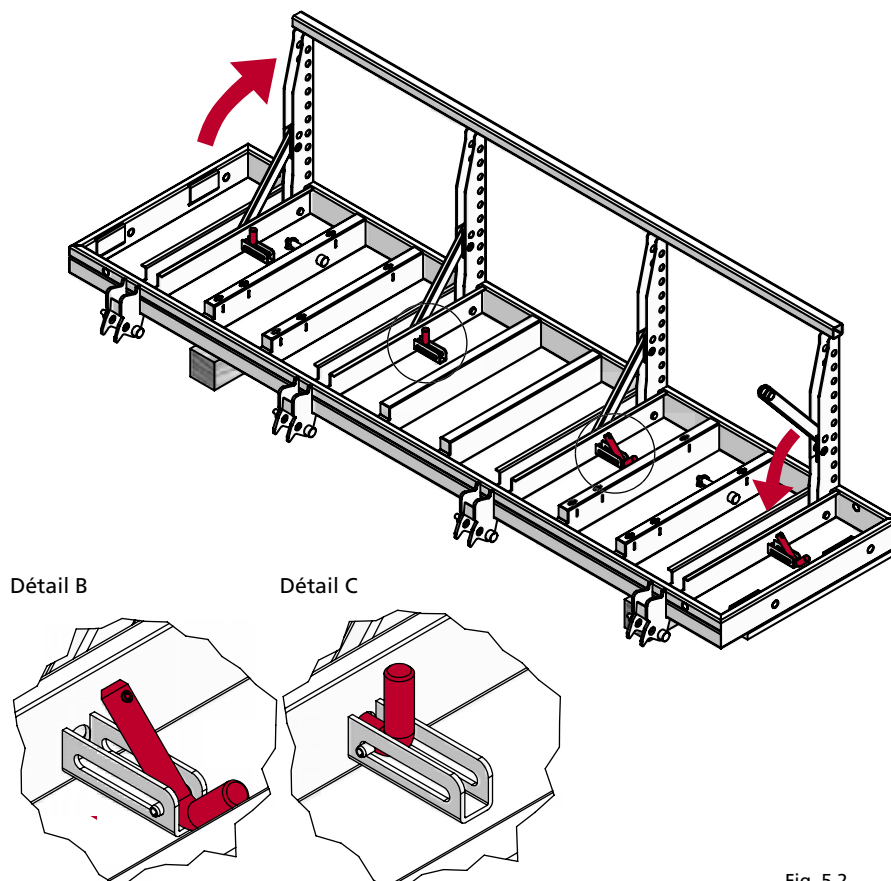

Fig. 5.2

Ordre de montage

1. Mettre en position « parking » les goupilles coudées sur le panneau (Détail B).
2. Soulever les rails perforés.
3. Fixer les diagonales dans les trous percés à l'aide des goupilles coudées.

Attention :

Les goupilles coudées doivent être insérées complètement (Détail C).

Désignation	Référence
Profil chanfreins 15/15 à rebord.....	29-902-90
cf. page CF-26	

Montage

Assemblage

1. Prendre le panneau supérieur de la pile, déployer l'étrier des rails perforés et déposer le panneau côté rails perforés sur des bastinges pour le montage.

2. Retirer les boulons de sécurité des goussets d'assemblage (Fig. 6.1).

3. Préparer le deuxième panneau de la même manière que le premier. Pour la section d'un poteau d'une section de 30 cm x 30 cm, le support doit également être surelevé de 30 cm de hauteur.

4. Insérer quatre clés de manutention dans les trous de manutention et déplacer le deuxième panneau vers le premier avec une grue (Fig. 6.2).

5. Raccorder les deux panneaux en insérant les boulons de sécurité dans les goussets d'assemblage et les rails perforés. Fixer les boulons de sécurité à l'aide de goupilles clips (Fig. 6.3 + Détail).

6. Une fois les clés de manutention retirées, fixer la plaque de protection au panneau à l'aide de goupilles clips. Les dimensions marquées sur le rail perforé indiquent la section de poteau (Fig. 6.4).

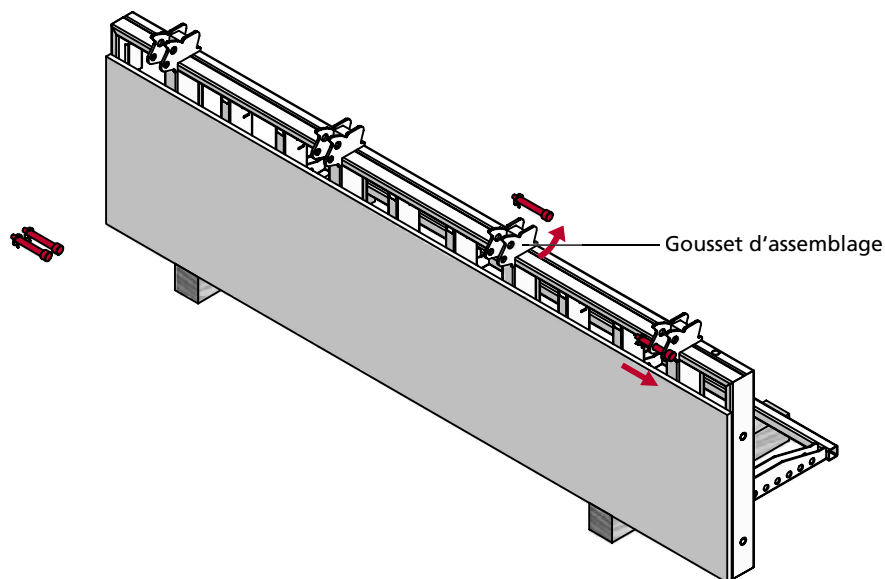

Fig. 6.1

Détail

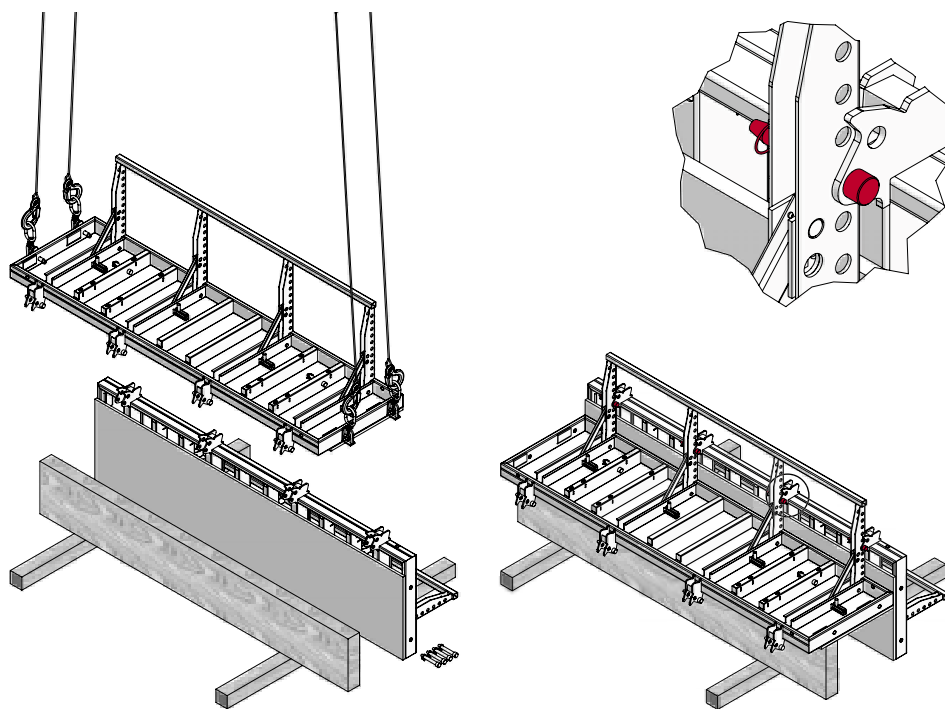

Fig. 6.2

Fig. 6.3

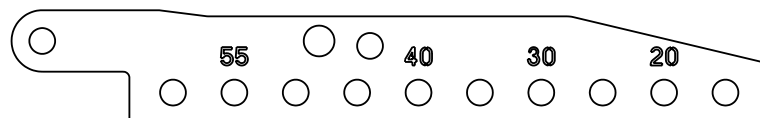

Fig. 6.4. Rail perforé

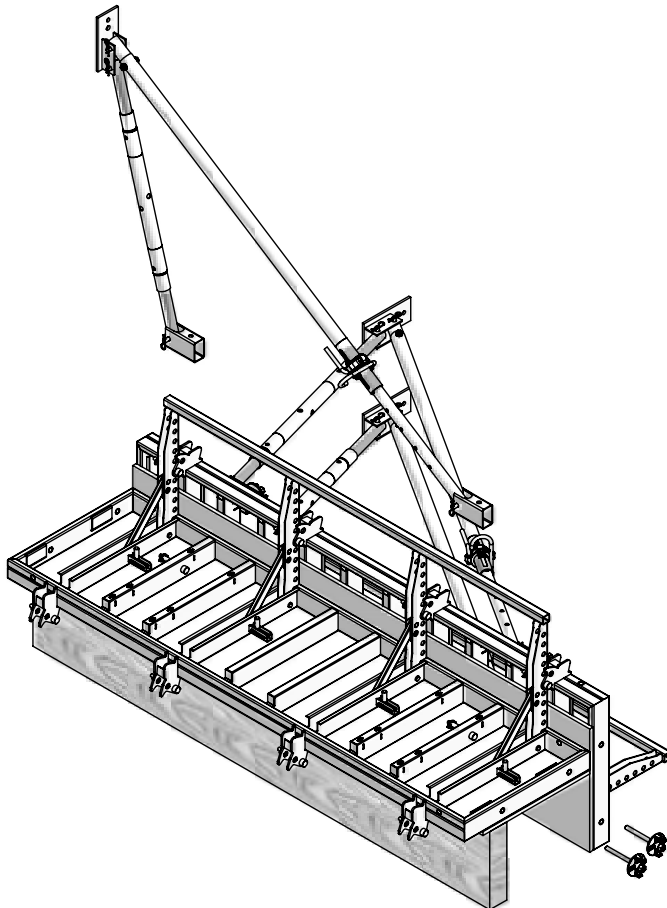

Fig. 7.1

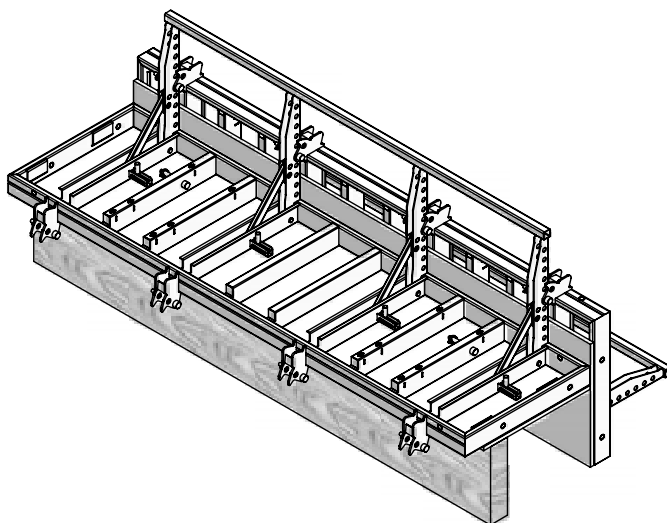

Fig. 7.2

Montage des étais combinés TP

1. Fixer les sabots des étais combinés TP aux traverses multifonction avec des vis à brides DW 15/180 (Fig. 7.1).

2. Raccorder le troisième panneau avec le quatrième à l'image des deux premiers panneaux. On n'a pas besoin d'étau pour la seconde unité de panneaux (Fig. 7.2).

Désignation	Référence
Etau combiné TP 250	
avec sabot d'étau.....	29-109-20
Vis à brides	
DW 15/180.....	29-401-10
cf. page CF-27	

Montage

Plate-forme de bétonnage

Le montage de la plate-forme de bétonnage est effectué sur l'unité de panneaux pré-assemblés, couchée au sol et dotée des étais combinés.

1. La console est vissée à la traverse multifonction à l'aide d'une vis à brides DW 15/180 et avec un anneau de levage 130 CF en passant par le trou de manutention du panneau. Un deuxième anneau de levage 130 CF fixe le support d'angle CF en passant par le deuxième trou de manutention du même panneau.

2. Relever le garde-corps de la plate-forme de bétonnage. Ensuite, accrocher une élingue de levage à 2 brins aux œillets de levage à 2 brins de la plate-forme (Fig. 8.1).

3. Positionner et ajuster la plate-forme de bétonnage le long des anneaux de levage 130 CF. Fixer la plate-forme à l'aide des vis à tête marteau intégrées à la console et au support d'angle (Fig. 8.2).

Attention :
Veiller impérativement au serrage ferme des vis à tête marteau.

Désignation	Référence
Plate-forme de bétonnage CF	29-414-10
Console plate-forme CF.....	29-414-15
Support d'angle CF.....	29-414-20
Garde-corps face coffrante CF	29-414-25
Anneau de levage 130 CF.....	29-413-70
Vis à brides DW 15/180.....	29-401-10
cf. pages CF-30, 31, 35	

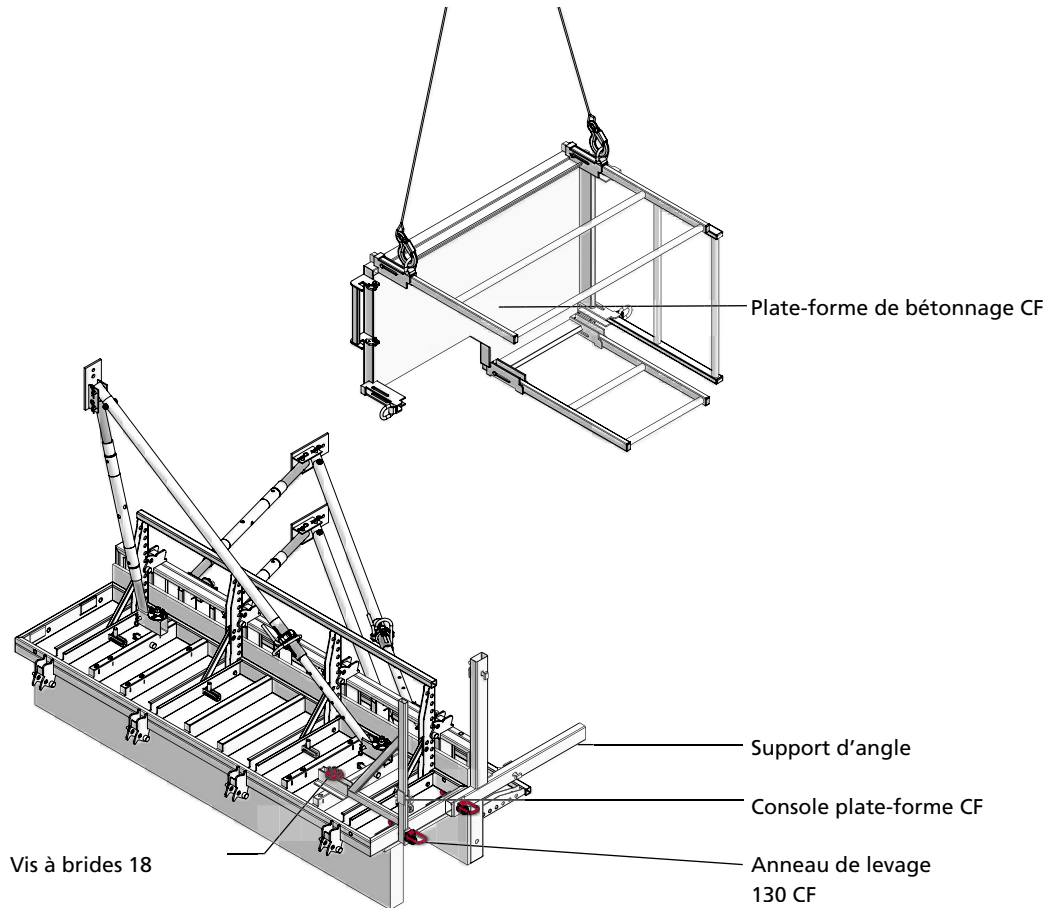

Fig. 8.1

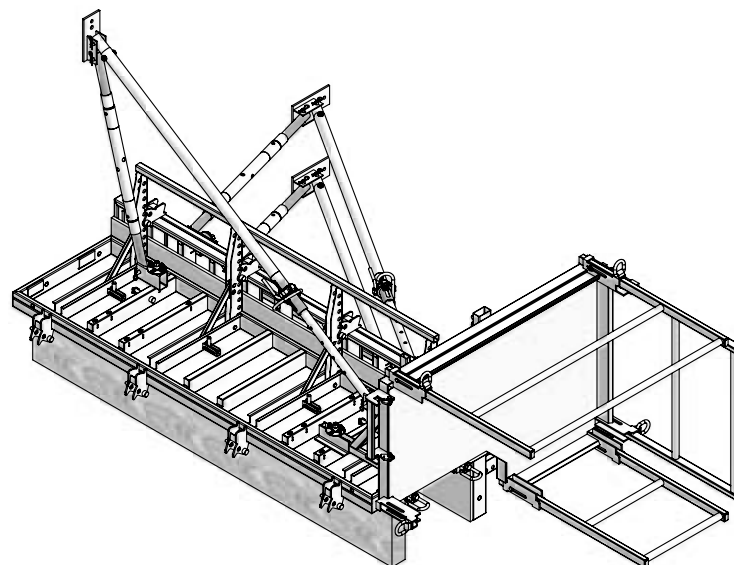

Fig. 8.2

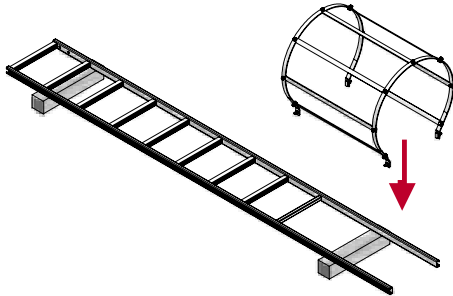

Fig. 9.1

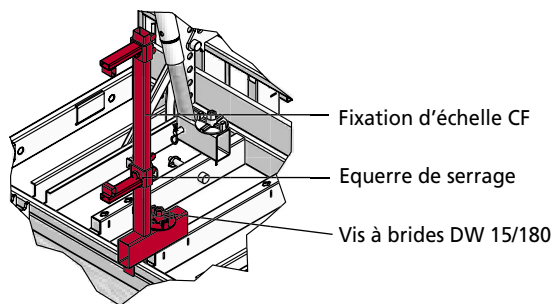

Fig. 9.2

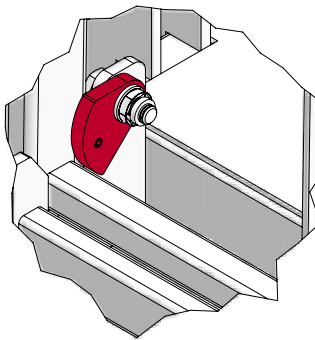

Fig. 9.3

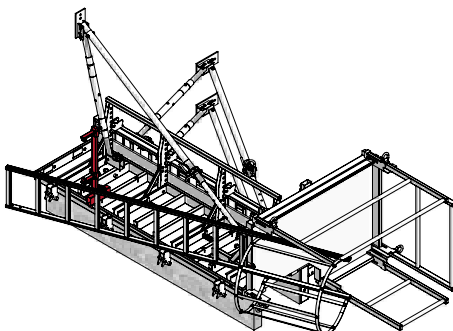

Fig. 9.4

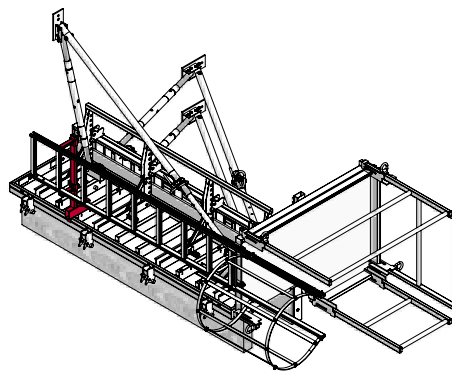

Fig. 9.5

Echelle

Le montage de l'échelle est toujours effectué sur l'unité de panneaux pré-assemblés, couchée au sol. Une crinoline doit être vissée à l'extrémité supérieure de l'échelle (Fig. 9.1).

La fixation d'échelle CF est raccordée à la traverse multifonction avec une vis à brides DW 15/180 (Fig. 9.2).

Après l'accrochage de l'échelle pré-montée à la plate-forme de bétonnage, vérifier le verrouillage des dispositifs de sécurité (Fig. 9.3).

Desserrer l'équerre de serrage et mise en place de l'échelle à la fixation d'échelle. Puis, serrer fermement l'équerre de serrage (Fig. 9.4 et 9.5).

Montage d'un coffrage de grande hauteur

Les rallonges d'échelle sont accrochées à l'échelle de base. Une fixation d'échelle supplémentaire est à monter en pied du coffrage.

Pour le nombre d'échelles, de crinolines et de pièces de fixation d'échelle, cf. pages CF-17-19.

Désignation	Référence
Echelle 348.....	29-414-50
Echelle 318.....	29-414-55
Crinoline 210.....	29-414-85
Crinoline 85.....	29-414-90
Rallonge d'échelle 210	29-414-60
Fixation d'échelle CF ...	29-414-65
Vis à brides	
DW 15/180.....	29-401-10
cf. pages CF-32-34	

Montage

Redresser le coffrage

Les tendeurs de serrage seront montés à l'unité de panneaux sans plate-forme de bétonnage.

Fixation des tendeurs de serrage de façon à pouvoir les manier à partir de l'échelle (Fig. 10.1). Redresser en premier l'unité dotée de la plate-forme de bétonnage et des étais combinés (Fig. 10.2).

Assemblage des deux unités avec des boulons de sécurité et des goupilles clips (Fig. 10.3).

Positionnement du coffrage

Des planches de butonnage fixées au sol facilitent le positionnement du coffrage.

Mise en place du coffrage à angle droit puis régler l'aplomb avec les étais combinés, fixés au sol en béton.

La fermeture du coffrage est effectuée à l'aide de tendeurs de serrage à partir de l'échelle.

Après vérification de la stabilité du coffrage, l'élingue de grue peut être détachée.

Attention :

La stabilité est à justifier dans tous les cas.

La fixation des étais doit s'effectuer avec des chevilles pour charges lourdes M 16 ancrées dans un béton d'une résistance au minimum de C 20/25.

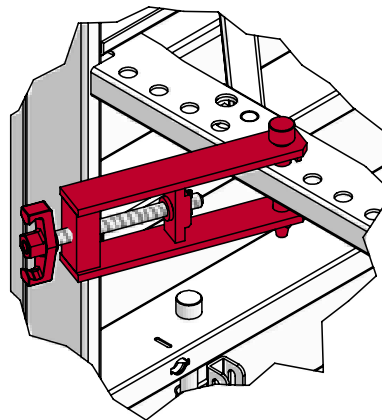

Fig. 10.1

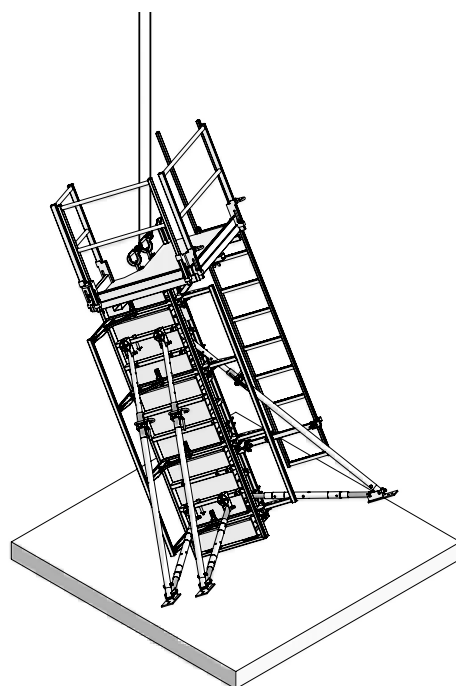
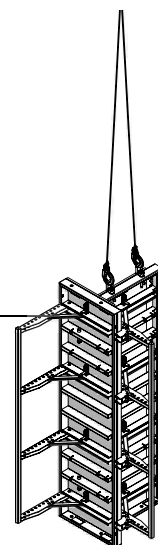

Fig. 10.2

Panneaux pré-assemblés sans plate-forme de bétonnage



Panneaux pré-assemblés avec plate-forme de bétonnage et étais combinés

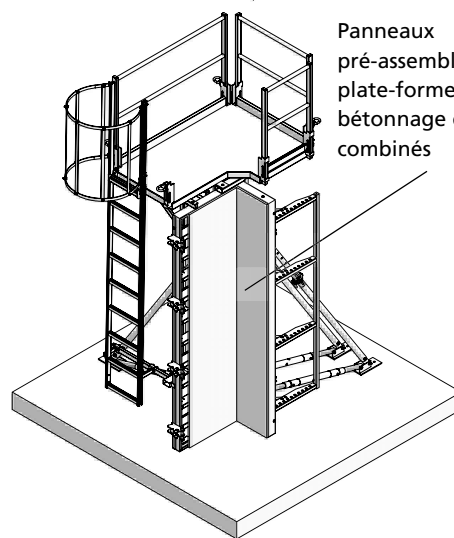

Fig. 10.3

Désignation	Référence
Tendeur de serrage CF	29-413-65
cf. page CF-26	

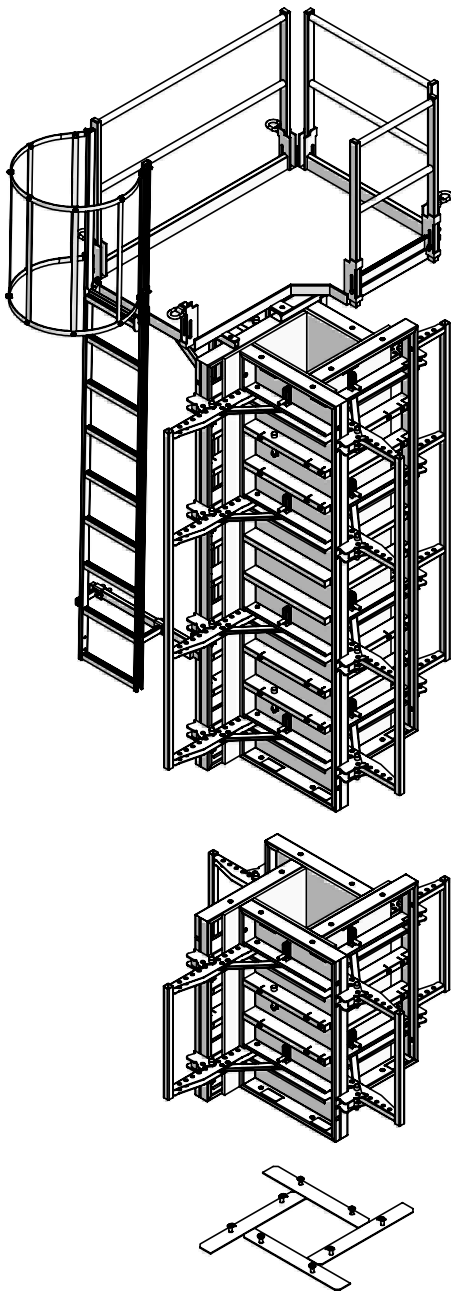

Fig. 11.1

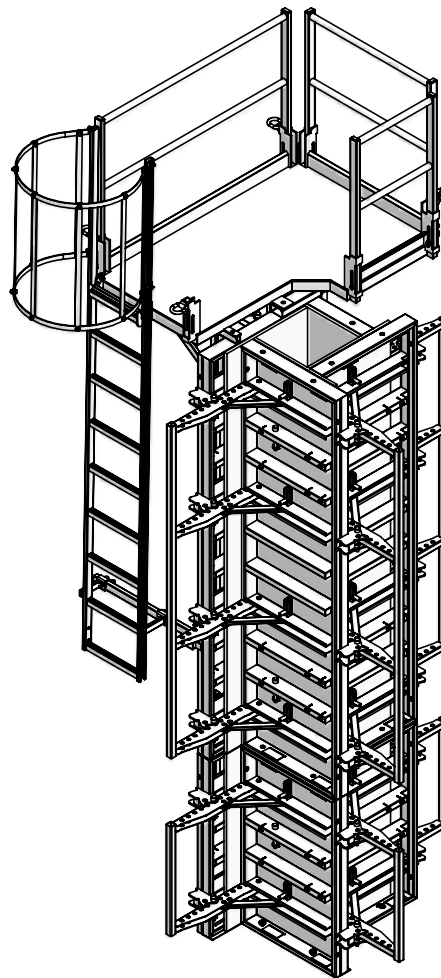

Fig. 11.2

Sous-hausse = adaptation de la hauteur du coffrage

Afin d'éviter le démontage et le remontage de la plate-forme de bétonnage et de l'échelle, l'adaptation de la hauteur du coffrage est réalisée au moyen de sous-hausses (Fig. 11.1). Les panneaux de sous-hausse seront à pré-monter comme indiqué à la page CF-6.

Retirer les plaques de protection des panneaux de base et fixer les plaques sur les panneaux de sous-hausse (ou inversement en cas de réduction de hauteur).

L'assemblage horizontal des panneaux de sous-hausse est réalisé à l'aide de serrures de coffrage AS (Fig. 11.2). Pour faciliter l'assemblage et l'alignement, il convient de passer deux boulons de sécurité dans les trous de maintenance avant de mettre en place les serrures de coffrage. Ensuite retirer les boulons de sécurité. Enfin, l'échelle doit être prolongée en conséquence.

Désignation	Référence
Panneau CF	
Panneau 360 AL 20	23-603-10
Panneau 270 AL 20	23-603-20
Panneau 120 AL 20	23-603-30
Panneau 60 AL 20	23-603-40
Plaques de protection CF.....	29-413-60
Serrure de coffrage AS.....	29-205-00
cf. pages CF-24, 25, 35	

Mise en œuvre

Fermeture du coffrage

Pivoter les panneaux de coffrage et les resserrer à la main aussi étroitement que possible (Fig. 12.1).

Orienter et resserrer les tendeurs de serrage. Les cotes et l'angle droit du poteau seront exact dès que le boulon de sécurité 1 peut être inséré (Fig. 12.3).

Attention :

Respecter impérativement les sections du poteau.

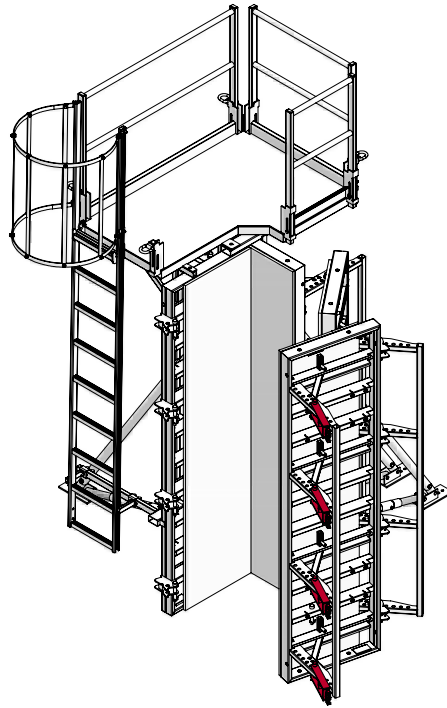

Fig. 12.1

Détail

Tendeur de serrage CF

Boulon de sécurité 1

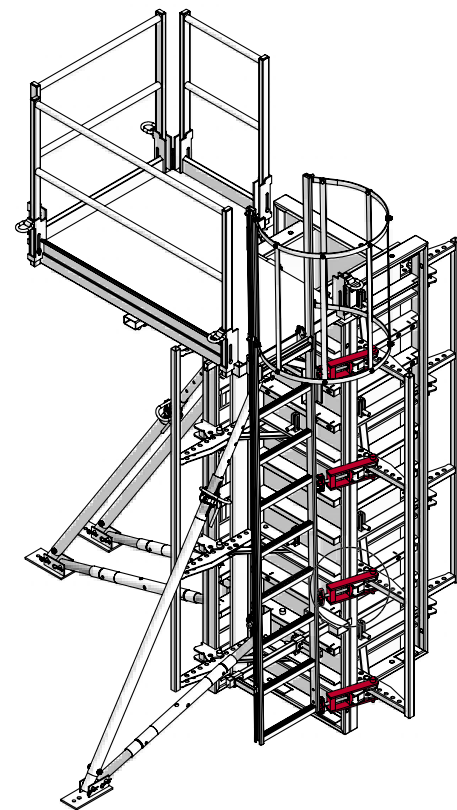
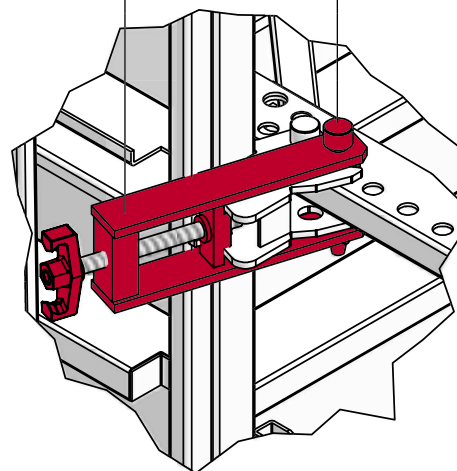

Fig. 12.2

Désignation	Référence
Tendeur de serrage CF	29-413-65
	cf. page CF-26

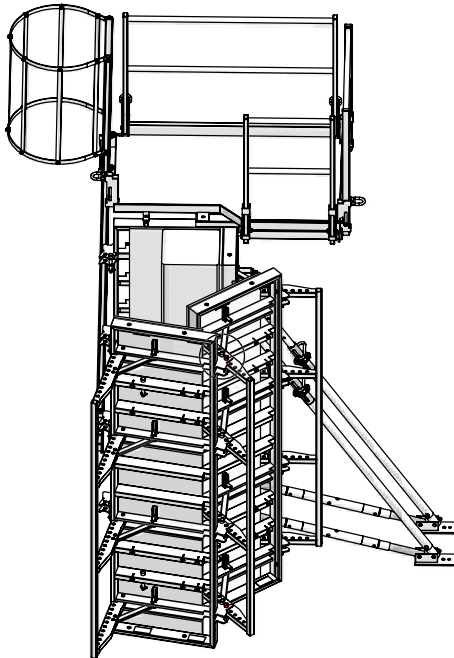
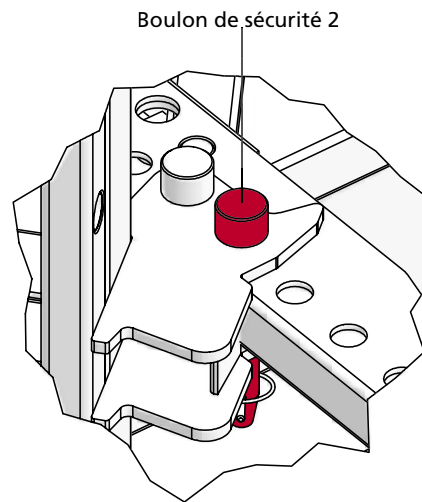

Fig. 13.1

Détail



Décoffrage

Serrer les tendeurs de serrage à partir de l'échelle jusqu'à ce que l'on puisse retirer le boulon de sécurité 1. Après avoir retiré le boulon de sécurité 1, desserrer et pivoter les tendeurs de serrage.

Accrocher le coffrage CaroFalt à la grue. Ensuite desserrer les vis de la fixation des étais. Pivoter les panneaux (Fig. 13.1) jusqu'à ce que l'on puisse bloquer les goussets d'assemblage et le rail perforé avec un boulon de sécurité 2 (détail).

Déplacement à la grue

Le déplacement est effectué d'un seul mouvement de grue.

Accrocher l'élingue de grue à l'anneau de levage 130 CF (Fig. 13.3).

Nettoyer et transporter le coffrage à l'endroit de l'utilisation suivante.

Pour la fermeture du coffrage, pivoter et serrer les tendeurs de serrage.

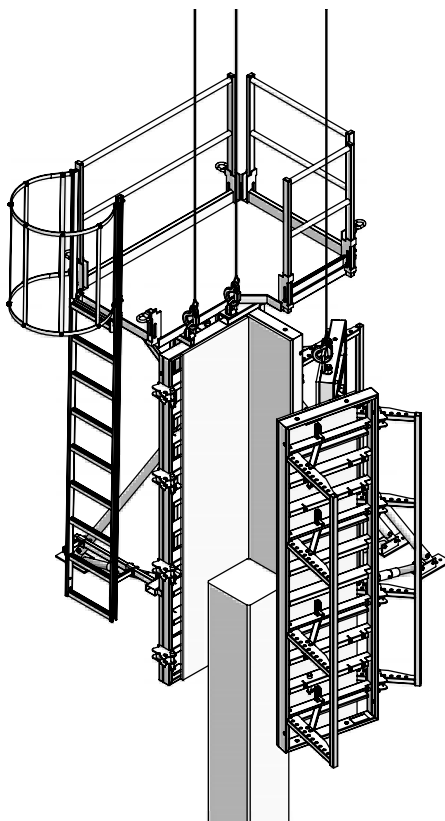

Fig. 13.2

Désignation	Référence
Anneau de levage 130 CF	29-413-70
cf. page CF-35	

Mise en œuvre

Modification de la section du poteau

Pour modifier la section du poteau, il faut accrocher le coffrage à la grue.

Bien évidemment, la section peut être également modifiée lorsque le coffrage est doté de sous-hausses et d'une plateforme de bétonnage (Fig. 14.1 et 14.2).

Sortir les boulons de sécurité des goussets d'assemblage et des rails perforés.

Ensuite, déplacer panneau par panneau jusqu'à ce que la nouvelle section soit atteinte. Les dimensions gravées sur le rail perforé (Fig. 14.3) indiquent la section du poteau ce qui évite de mesurer.

Insérer maintenant les boulons de sécurité et fixer les avec les goupilles clips.

Les panneaux permettent ainsi de coffrer des poteaux de sections de 20 cm à 60 cm, en pas de 5 cm.

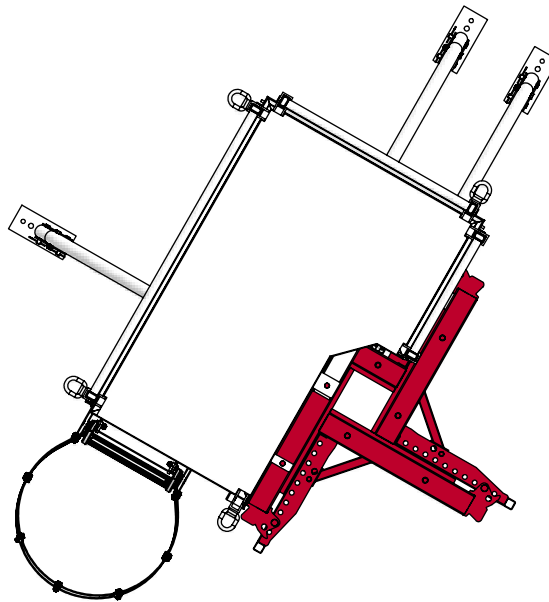

Fig. 14.1

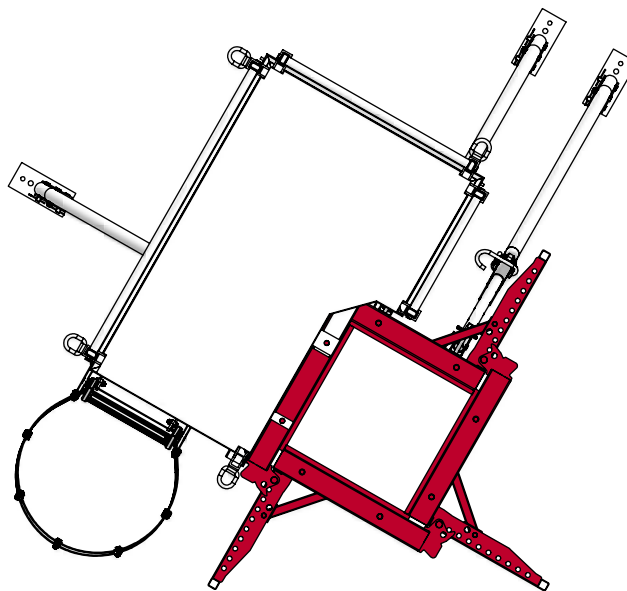

Fig. 14.2

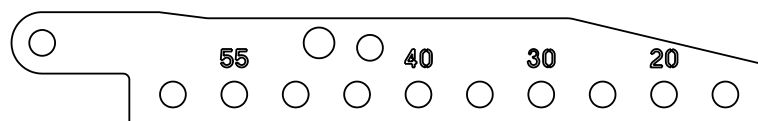

Fig. 14.3

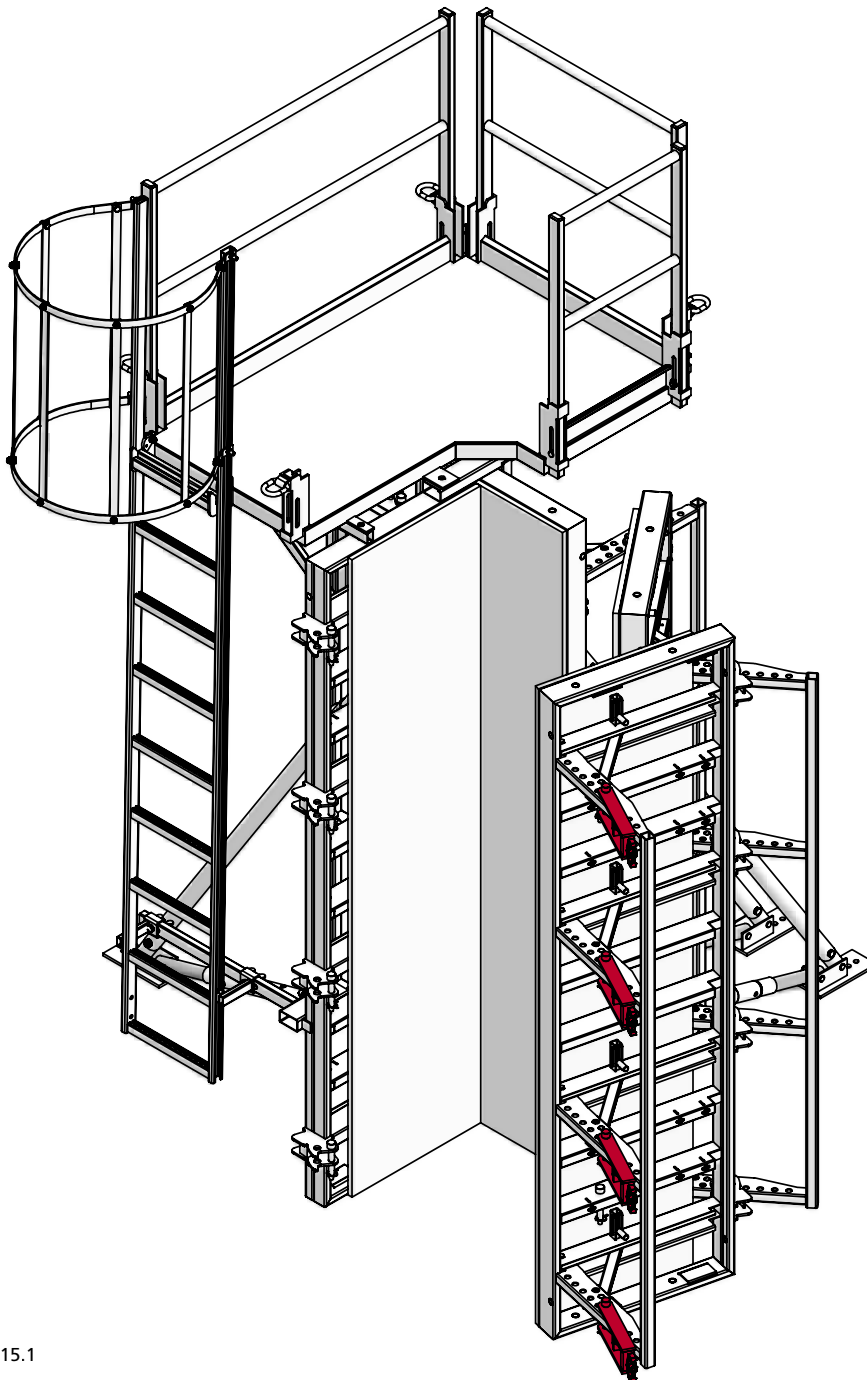

Fig. 15.1

Nettoyage

Pour le nettoyage du coffrage CaroFalt (en position verticale), ouvrir le coffrage afin de nettoyer les quatre faces coffrantes (Fig. 15.1). Afin de préserver la peau coffrante et de faciliter le décoffrage, nous conseillons l'emploi de l'huile de décoffrage MevaTrenn FT 8. Traiter les faces coffrantes avant chaque utilisation par pulvérisation d'une couche fine d'huile de décoffrage.

Il convient d'appliquer régulièrement le produit également sur l'arrière et les cotés des panneaux.

Déplacement par roues de translation

Le coffrage CaroFalt peut être déplacé comme ensemble complet à l'aide de roues de translation sans intervention d'une grue. Fixer les roues de translation avec un axe à goupille sur l'ossature du coffrage. Pour le déplacement, quatre roues sont nécessaires.

Attention :

Le coffrage ne peut être déplacé que s'il est bien fermé et que si sa hauteur ne dépasse pas 3,60 m (Fig. 16.1 et 16.2).

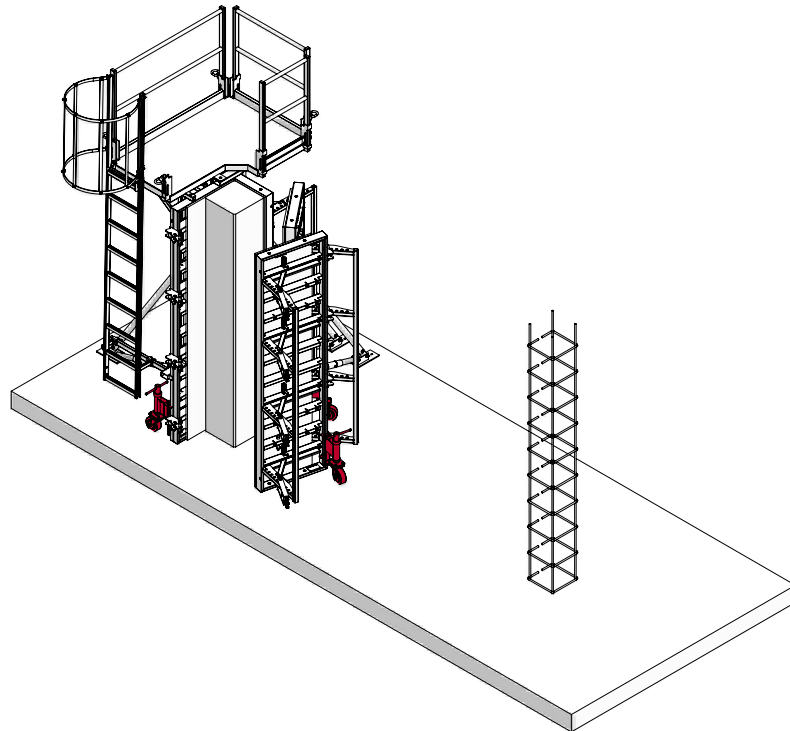

Fig. 16.1

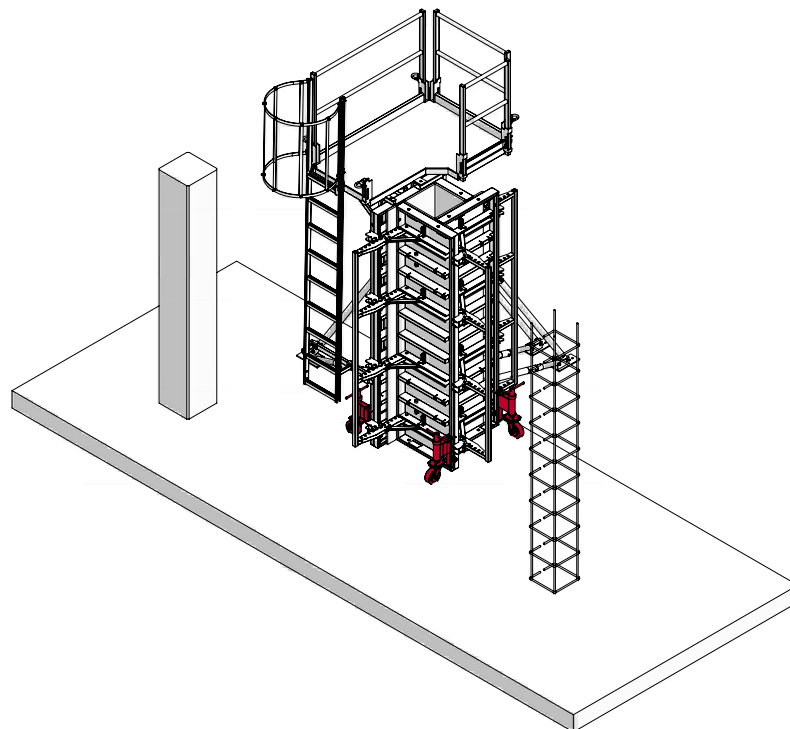

Fig. 16.2

Désignation	Référence
Roue de translation CF	29-413-50
	cf. page CF-34

Configurations en hauteur

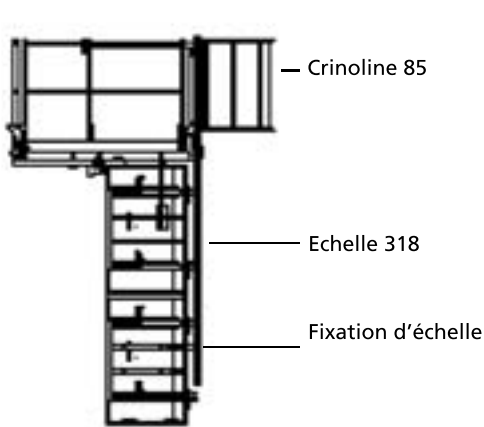

Fig. 17.1 Hauteur 2,40 m

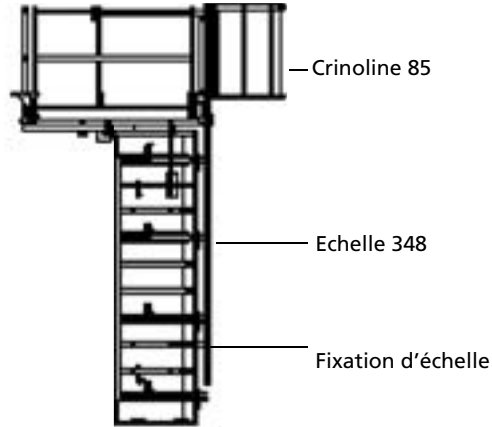

Fig. 17.2 Hauteur 2,70 m

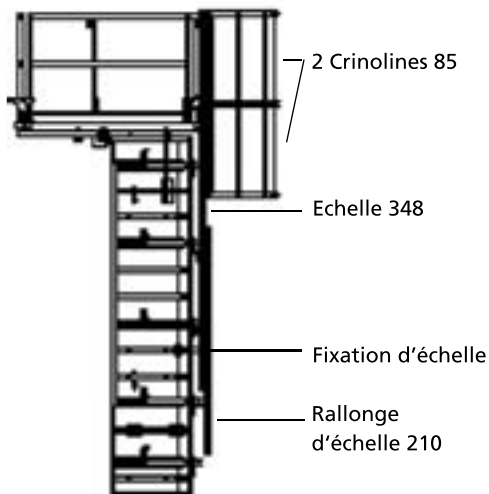

Fig. 17.3 Hauteur 3,30 m

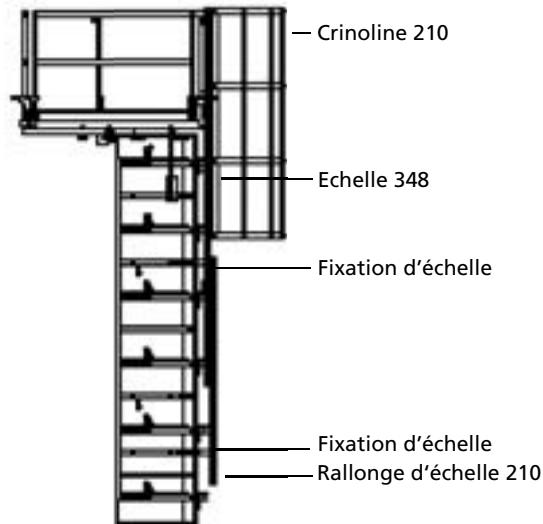

Fig. 17.4 Hauteur 3,60 m

Les pièces nécessaires pour les différentes hauteurs (Fig. 17.1-17.4) sont énumérées dans la liste de matériel (Tab. 19.1). L'assemblage des panneaux en superposition est réalisé par 8 serrures de coffrage AS (Fig. 17.1 et 17.3).

Configurations en hauteur

Les pièces nécessaires pour les différentes hauteurs (Fig. 18.1-18.4) sont énumérées dans la liste de matériel (Tab. 19.1).

L'assemblage des panneaux en superposition est réalisé par 8 serrures de coffrage AS (Fig. 18.1-18.4).

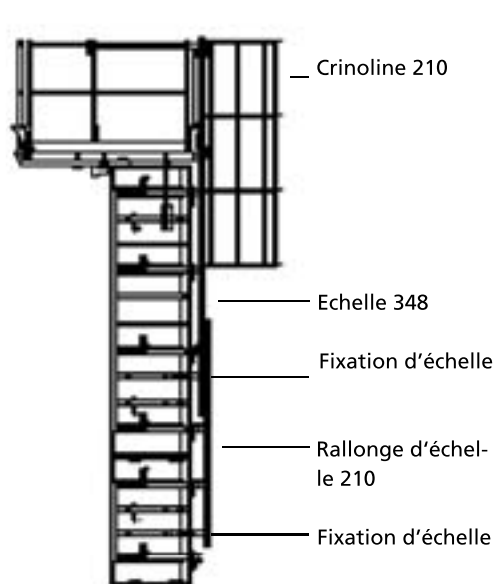

Fig. 18.1 Hauteur 3,90 m

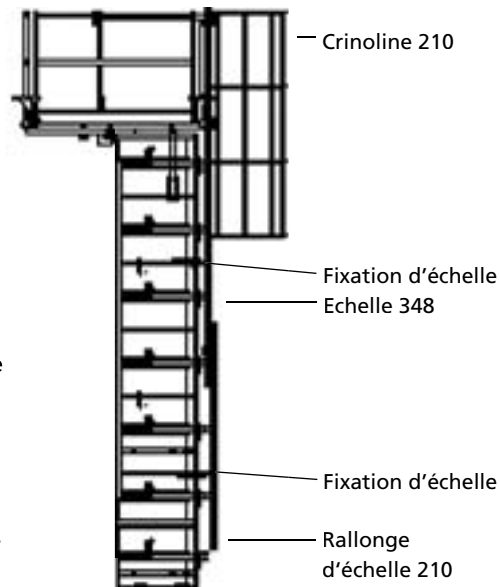

Fig.18.2 Hauteur 4,20 m

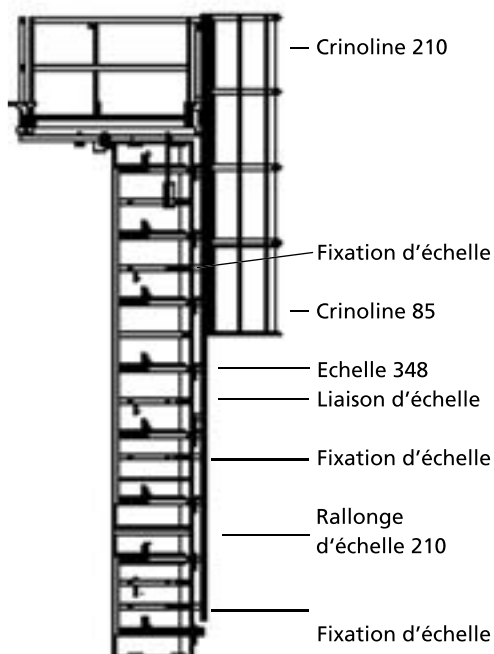

Fig.18.3 Hauteur 4,80 m

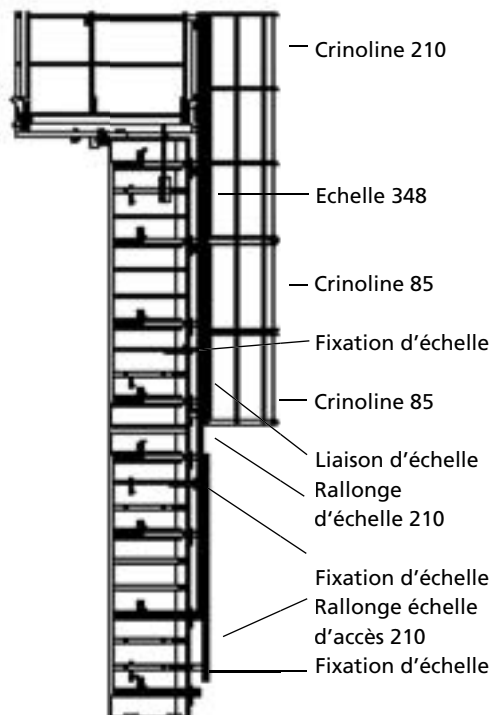

Fig. 18.4 Hauteur 5,40 m

Configurations en hauteur

Référence	Désignation	Hauteur de coffrage (m)									
		2,40	2,70	3,00	3,30	3,60	3,90	4,20	4,50	4,80	5,10
23-603-10	Panneau CF 360 AL 20					4		4		4	
23-603-20	Panneau CF 270 AL 20		4		4		4		4		4
23-603-30	Panneau CF 120 AL 20	8		8			4		4	4	8
23-603-40	Panneau CF 60 AL 20			4	4			4	4		
29-413-60	Plaque de protection CF	4	4	4	4	4	4	4	4	4	4
29-413-65	Tendeur de serrage CF	4	4	5	5	6	6	7	7	8	8
29-413-50	Roue de translation CF	4	4	4	4	4	—	—	—	—	—
29-413-70	Anneau de levage 130 CF	3	3	3	3	3	3	3	3	3	3
29-205-00	Serrure de coffrage AS	8		16	8		8	8	16	8	16
29-414-10	Plate-forme de bétonnage CF	1	1	1	1	1	1	1	1	1	1
29-414-15	Console plate-forme CF	1	1	1	1	1	1	1	1	1	1
29-414-20	Support d'angle CF	1	1	1	1	1	1	1	1	1	1
29-414-25	Garde-corps face coffrante CF	1	1	1	1	1	1	1	1	1	1
29-401-10	Vis à brides DW 15/180	8	8	8	9	9	9	9	9	10	10
29-109-20	Étai combiné TP 250 avec sabot d'étais	3	3	3	3						
29-109-60	Étai R 250					3	3	3	3	3	3
29-109-80	Étai R 460					3	3	3	3	3	3
29-109-85	Étai R 630										
29-407-90	Triplex R 300, droite avec platine embase										
29-407-93	Triplex R 300, gauche										
29-804-85	Sabot d'étais					6	6	6	6	6	6
29-402-32	Double platine embase					3	3	3	3	3	3
29-414-50	Echelle 348		1	1	1	1	1	1	1	1	1
29-414-55	Echelle 318	1									
29-414-60	Rallonge échelle 210				1	1	1	1	1	1	1
29-414-65	Fixation d'échelle CF	1	1	1	2	2	2	2	2	3	3
29-414-70	Liaison d'échelle CF									2	2
29-414-85	Crinoline 210					1	1	1	1	1	1
29-414-90	Crinoline 85	1	1	1	2					1	1

Les pièces nécessaires pour les différentes hauteurs sont énumérées dans la liste de matériel (Tab. 19.1).

Une vis à brides est à prévoir aussi bien pour la fixation d'échelle que pour la console de la plate-forme.

Attention :

Le respect de la vitesse de bétonnage admissible est obligatoire pour les hauteurs de bétonnage supérieures à 3,60 m. La vitesse de bétonnage dépend du ciment utilisé, de la granulométrie et de la consistance du béton, mais aussi de la température de l'air et du béton.

Le bureau méthodes MEVA se tient à votre disposition pour vous renseigner.

Référence.	Désignation	Hauteur de coffrage (m)									
		5,40	5,70	6,00	6,30	6,60	6,90	7,20	7,50	7,80	8,10
23-603-10	Panneau CF 360 AL 20			4	4	4	4	8	4	8	4
23-603-20	Panneau CF 270 AL 20	8	4		4		4		4		4
23-603-30	Panneau CF 120 AL 20		8	8		8			4		4
23-603-40	Panneau CF 60 AL 20		4			4	4			4	4
29-413-60	Plaque de protection CF	4	4	4	4	4	4	4	4	4	4
29-413-65	Tendeur de serrage CF	8	9	10	10	11	11	12	12	13	13
29-413-50	Roue de translation CF	—	—	—	—	—	—	—	—	—	—
29-413-70	Anneau de levage 130 CF	3	3	3	3	3	3	3	3	3	3
29-205-00	Serrure de coffrage AS	8	24	16	8	24	16	8	16	16	24
29-414-10	Plate-forme de bétonnage CF	1	1	1	1	1	1	1	1	1	1
29-414-15	Console plate-forme CF	1	1	1	1	1	1	1	1	1	1
29-414-20	Support d'angle CF	1	1	1	1	1	1	1	1	1	1
29-414-25	Garde-corps face coffrante CF	1	1	1	1	1	1	1	1	1	1
29-401-10	Vis à brides DW 15/180	10	10	10	10	10	10	11	11	11	11
29-109-20	Étai combiné TP 250 avec sabot d'étais										
29-109-60	Étai R 250	3	3	3	3	3	3	3	3	3	3
29-109-80	Étai R 460	3									
29-109-85	Étai R 630		3	3	3	3	3	3	3	3	
29-407-90	Triplex R 300, droite avec platine embase										3
29-407-93	Triplex R 300, gauche										3
29-804-85	Sabot d'étais	6	6	6	6	6	6	6	6	6	6
29-402-32	Double platine embase	3	3	3	3	3	3	3	3	3	3
29-414-50	Echelle 348	1	1	1	1	1	1	1	1	1	1
29-414-55	Echelle 318										
29-414-60	Rallonge d'échelle 210	2	2	2	2	2	2	3	3	3	3
29-414-65	Fixation d'échelle CF	3	3	3	3	3	3	4	4	4	4
29-414-70	Liaison d'échelle CF	2	2	2	2	2	2	4	4	4	4
29-414-85	Crinoline 210	1	1	1	2	2	2	2	2	2	2
29-414-90	Crinoline 85	2	2	2				1	1	1	1

Tab. 19.1 Liste de matériel

Stockage et transport

Pour le stockage et le transport, former une pile de quatre panneaux cerclés, posée sur du bois de calage.

Hauteur de colisage 48 cm (Fig. 20.1 et 20.2).

Lors du stockage, superposer max. trois piles de panneaux à l'aide du bois de calage (Fig. 20.3 et 20.4).

Le déplacement des piles de panneaux peut s'effectuer par chariot élévateur ou par grue. Déplacements des plates-formes de bétonnage à la grue à l'aide d'une élingue à 4 brins accrochée aux œillets de levage intégrés dans la plate-forme (Fig. 20.5).

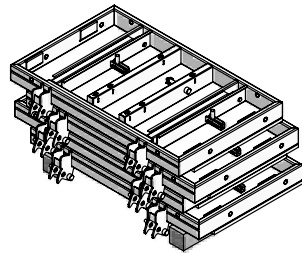

Fig. 20.1

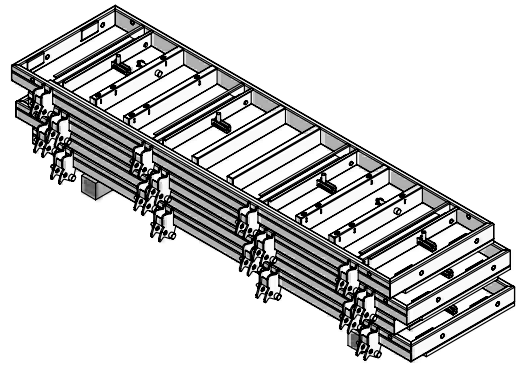

Fig. 20.2

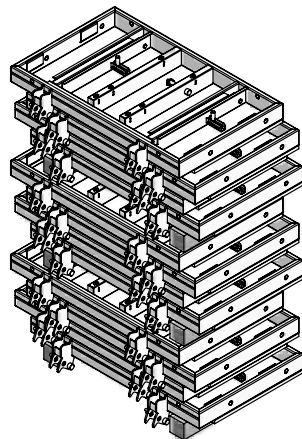

Fig. 20.3

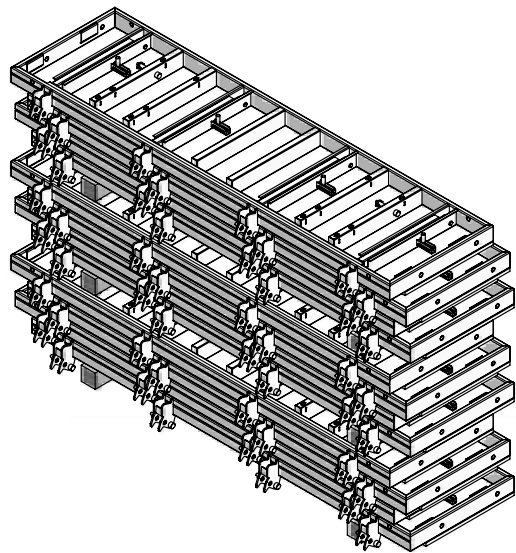

Fig. 20.4

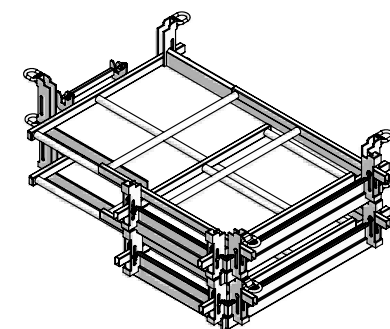

Fig. 20.5

Nettoyage

Les différents éléments du coffrage CaroFalt seront nettoyés de façon professionnelle dès leur retour du chantier.

Nettoyage et régénération de coffrages modulaires

Le nettoyage du coffrage se fait de manière industrielle sur des chaînes.

La régénération se déroule de la manière suivante : les ossatures sont vérifiées et réparées, nettoyées à la grenailleuse et dégagées de peinture et de rouille, laquées et recouvertes d'une nouvelle peau de coffrage.

Cette solution est plus économique qu'un achat neuf à condition que la stabilité, la résistance, le respect des tolérances ainsi que la fonction des profils et des gorges de serrage ne soient pas altérées.

Location

Notre parc de location contient plus de 190.000 m² de coffrage. Cela permet à nos clients de couvrir à court terme leur besoin d'appoint en matériel de coffrage. En même temps, le parc locatif de MEVA offre la possibilité de tester en pratique l'efficacité et la performance des autres systèmes MEVA.

LocationPlus

Pour simplifier les retours lors de locations complexes, nous proposons une assurance contre les dommages, économique et complète. Pour de plus amples informations, renseignez-vous auprès de nos conseillers.

Plans de coffrage

Tous nos bureaux, que ce soit à la maison mère ou dans nos filiales, sont équipés de DAO. En fonction de la demande d'un plan de calepinage, nos ingénieurs méthodes sont en mesure de vous proposer des solutions parfaitement adaptées à vos besoins, y compris les plans de calepinage et de rotation.

Résolution de vos problèmes

En cas de projets complexes, nous concevons et fabriquons des coffrages sur mesure. Une équipe spécialisée développe les solutions correspondant à votre chantier.

Calculs statiques

La difficulté des coffrages une face se situe dans la bonne reprise des efforts de la poussée de béton.

L'action du vent demande un étaielement de voiles à grande hauteur ou de poteaux en conséquence.

Sur demande, nous vous fournissons les calculs statiques (service facturé).

Séminaires et formations

Afin de vous permettre de profiter au maximum de nos produits, nous proposons régulièrement des formations techniques. L'objectif est de faire partager notre expérience et notre savoir faire, et d'informer les participants sur les dernières avancées en matières de coffrage.

Notes

